

〔 製品図 〕 Dアンカー金具

TOP

	名称・仕様	ページ	リンク
支持部材	Dアンカー工法	アンカーベース	1
		フレーム受金具	2
		アンカーパッキンφ70	3
		PV専用ビス60	4
		六角ナットM16	5
		D六角ボルト M16 L105	6
		D六角ボルト M16 L120	
		D六角ボルト M16 L135	
		ワッシャー大 M8	7
		六角ナットM8	8
		スプリングワッシャーM8	9
		瓦用補強板120 15t	10
		瓦用補強板3 15t	11
		防水シート120	12
		防水シート8	13
木ねじ W51	14		
木ねじ W65	15		
ES押え金具	取付部材	(30mm用) ES金具H30	16
		(35mm用) ES金具H35	17
		アース台座	18
		アンダープレートS	19
		六角フランジナット_M8	20
		D組込ボルト (シルバー) _M8×30	21
		ドリルねじ φ4×13	22
PA押え金具	外ツバモジュール用	PA押え金具	23

1ページへ



16ページへ



	名称・仕様	ページ	リンク
オプション部材	D軒カバー	D軒カバーH30	24
		D軒カバーH35	25
	D端面カバー	D端面カバーⅡ	26
	取付部材	ドリルねじ φ4×13	22
		不陸プレート1.6t	27
その他部材	ラック間アースⅡ	28	
Dフレーム (対応モジュール W1134、977、766mm)	Dフレーム 1段用 L1230	29	
	Dフレーム 2段用 L2370	30	
	Dフレーム 3段用 L3510	31	
	Dフレーム 延長2段用J L2287	32	
	Dフレーム 1段用 L1090	33	
	Dフレーム 2段用 L2100	34	
	Dフレーム 3段用 L3110	35	
	Dフレーム 延長2段用J L1952	36	
	Dフレーム S1段用 L880	37	
	Dフレーム S2段用 L1680	38	
	Dフレーム S3段用 L2470	39	
	Dフレーム S延長2段用J L1587	40	
	Dフレームジョイント部	Dジョイント200	41
		ドリルねじ φ4×13	22

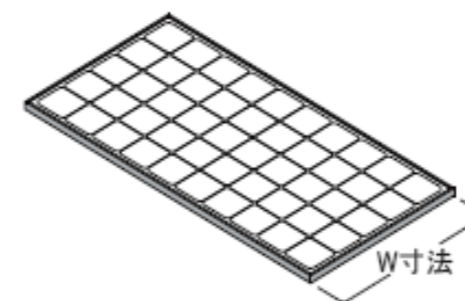

24ページへ



29ページへ



△	箇所	年月日	訂正記事	署名
4				

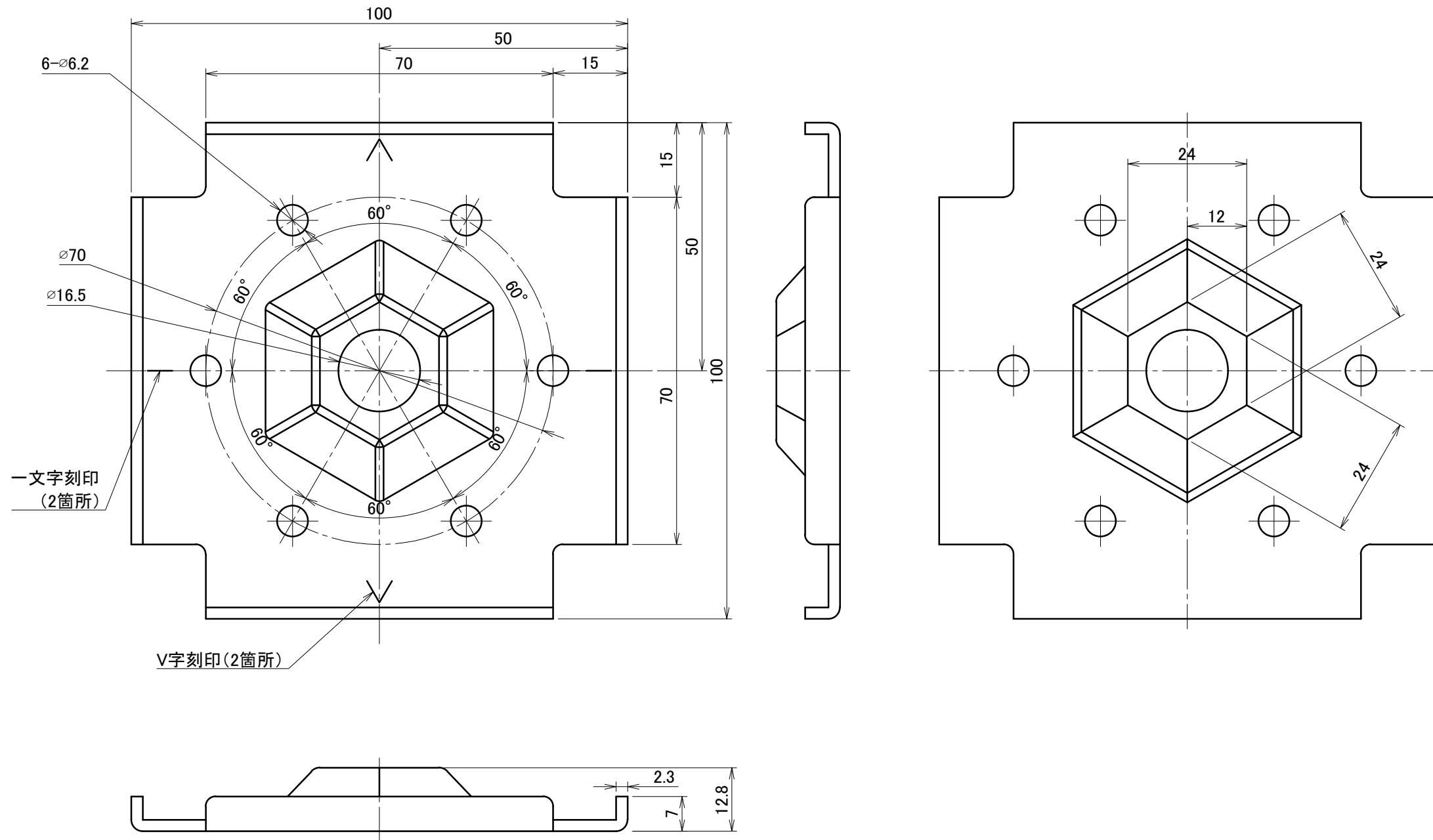

A3

材質	高耐食溶融めっき鋼板 SGMH400(JIS G 3323)		単位 mm	作図	2024.02.01	図面名	アンカー棒工法 アンカーベース		図番	A50287-4		尺度	1/1	
	仕上	高耐食溶融めっき		製図	検図		承認	品番		DB7102				

△	箇所	年月日	訂正記事	署名
0				

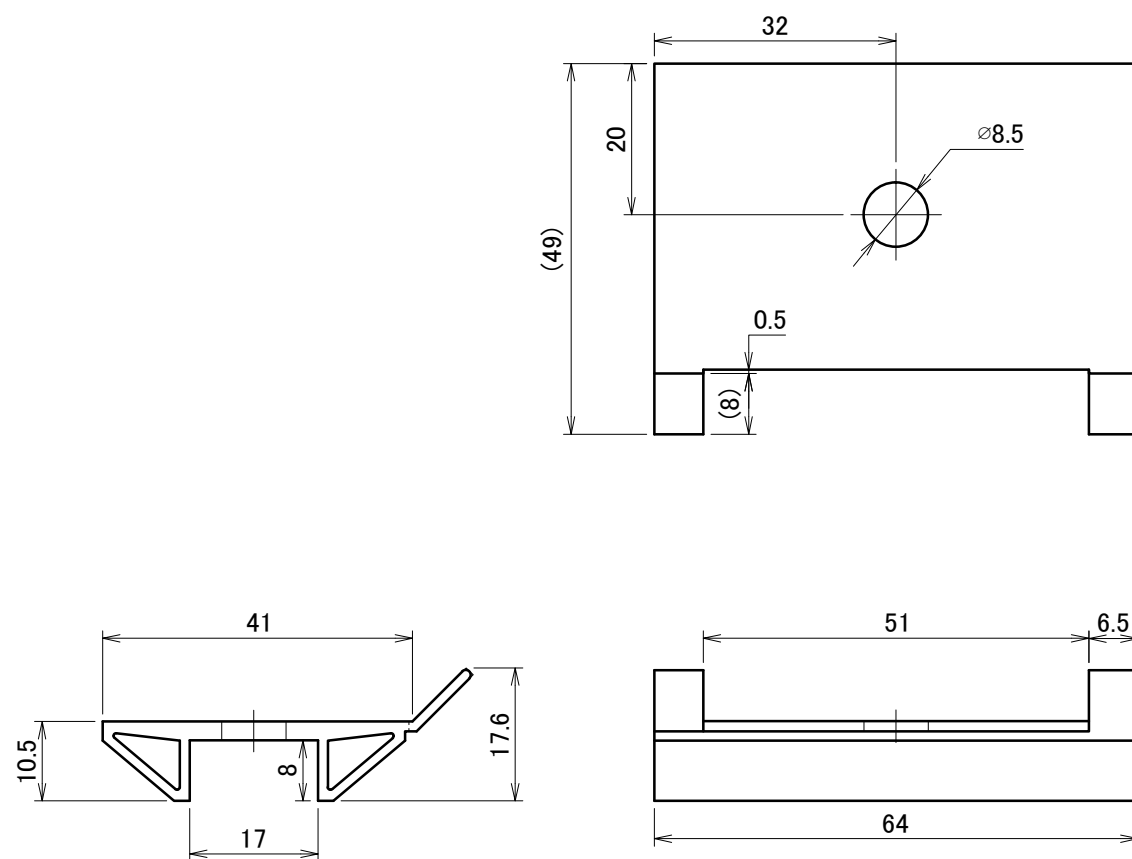

A3

材質	A6063S-T5 (JIS H 4100)	単位 mm	作図	2024.10.11	図面名	Dアンカー工法用 フレーム受金具	図番	A50753-0	尺度	1/1
	仕上	陽極酸化塗装複合被膜 (シルバー ツヤ消し)	製図	検図						
					品番	C7122	株式会社ダイドーハント			

△	箇所	年月日	訂正記事	署名
0				

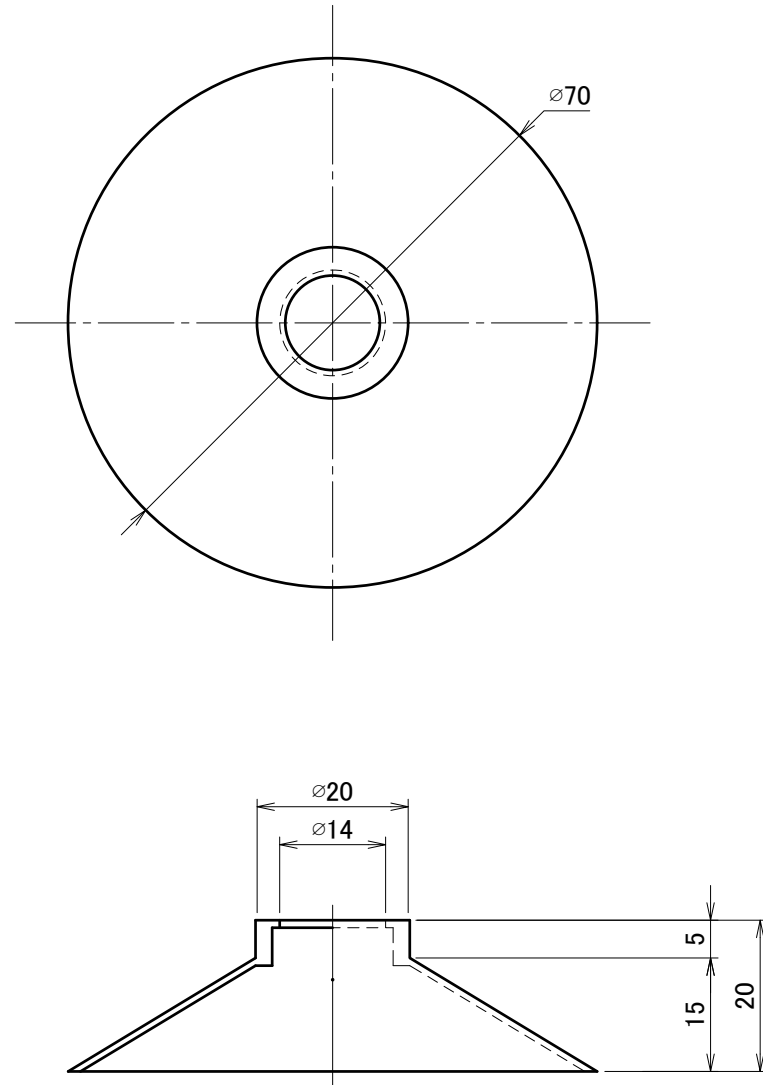

A3

材質	EPDMゴム	単位 mm	作図		2024.10.11	図面名	Dアンカー工法用 アンカーパッキン_φ70	図番	A50754-0	尺度	1/1
	仕上	—	製図	検図		承認		品番	C7123		

△	箇所	年月日	訂正記事	署名
3				

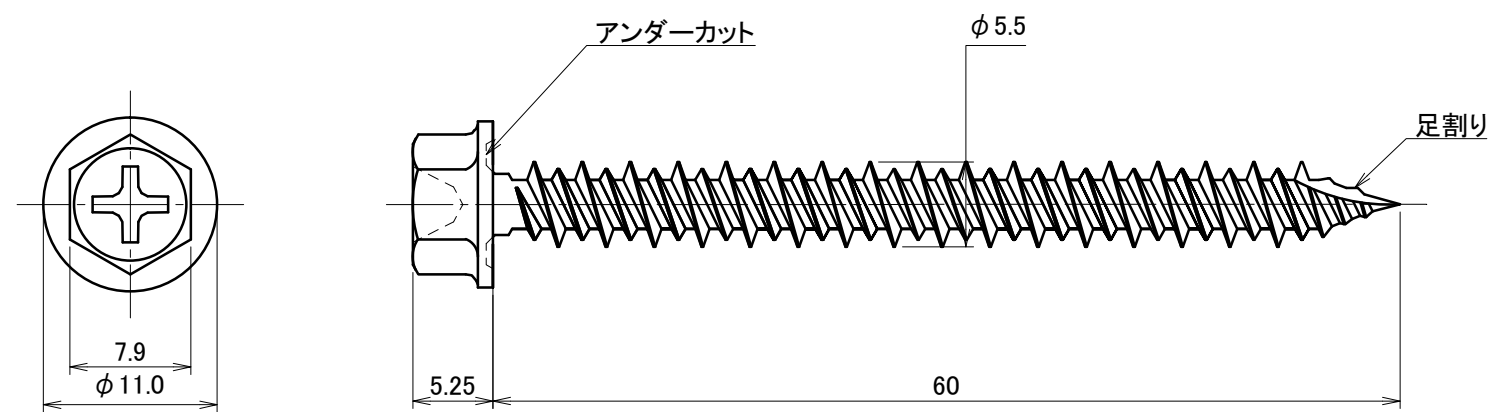

A3

材質	SUS304 or XM7	単位 mm	作図		2024.10.10	図面名	PV専用ビス60	図番	A50051-3	尺度	2/1
	仕上	—	製図	検図		承認		品番	C9203		

△	箇所	年月日	訂正記事	署名
0				

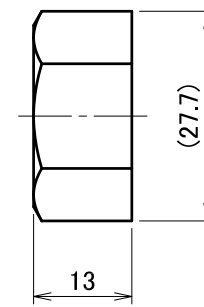
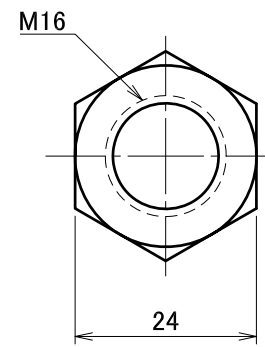
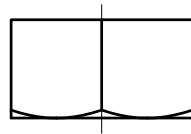

A3

材質	SUS304	単位 mm	作図		2015.5.18	図面名	六角ナット	図番	A50292-0	尺度	1/1
		製図	藤谷	検図	中江	承認	M16				
仕上	—		藤谷		中江	岡室	品番	DB9024	DAIDOHANT.CO.,LTD.		

△	箇所	年月日	訂正記事	署名
0				

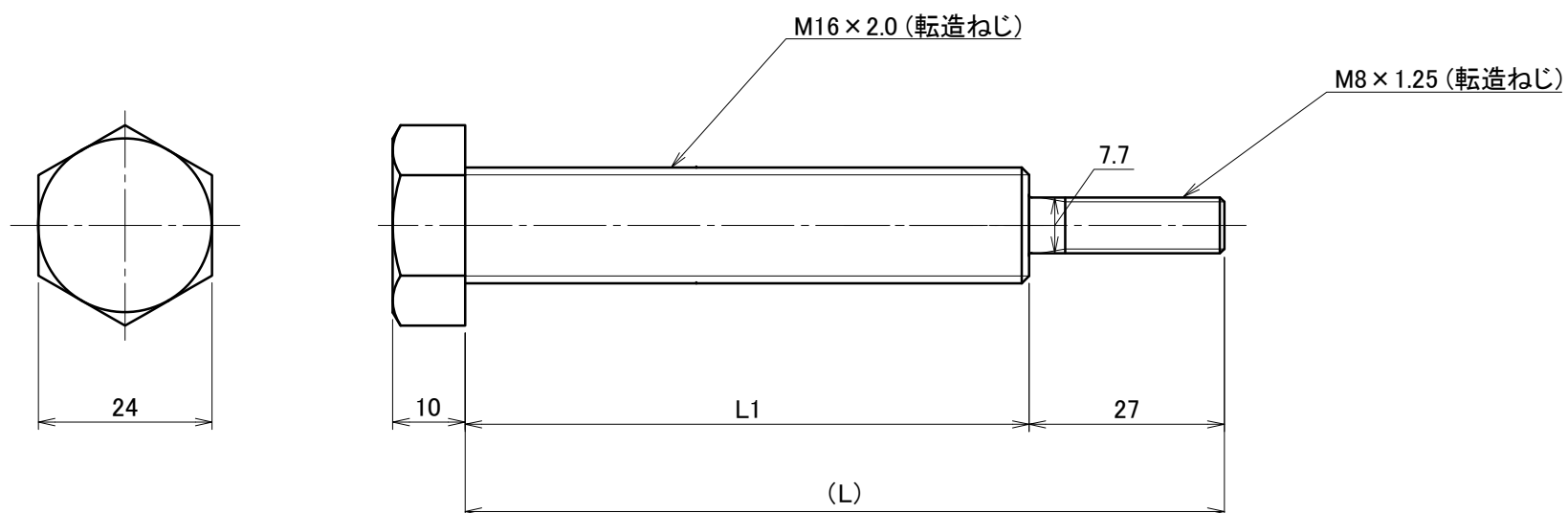

品番	品目	L 寸法	L1 寸法
E7119	M16 × 105	105	78
E7120	M16 × 120	120	93
E7121	M16 × 135	135	108

材質	SUS304 (JIS G 4303)	単位 mm	作図 2024.10.11			図面名 D六角ボルト M16 × 105・120・135	図番 A50755-0	尺度 1/1
	仕上		製図	検図	承認			
—					品番 上記に記載			

△	箇所	年月日	訂正記事	署名
1				

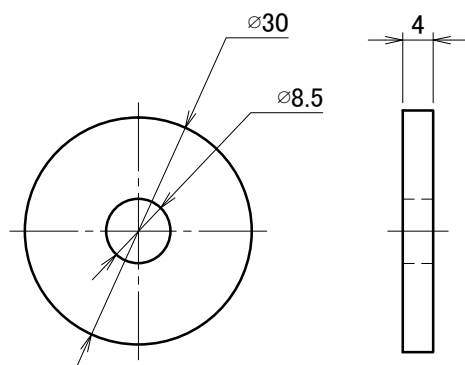

A3

材質	SUS304 (JIS G 4303)	単位 mm	作図		2019.11.25	図面名	ワッシャー大4t M8 × φ30 ラスパート(シルバー)	図番	A50437-1	尺度	1/1
	仕上	高耐食コーティング(シルバー)	製図	検図	承認						
						品番	DB9045	株式会社ダイハツ			

△	箇所	年月日	訂正記事	署名
0				

製品重量	約6g
------	-----

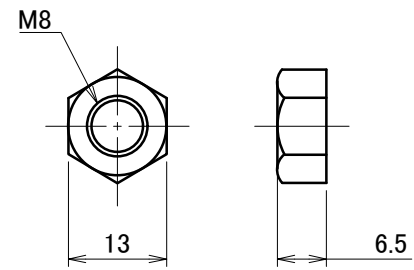

A3

材質	ステンレス	単位 mm	2023.10.18			図面名	六角ナット_M8	図番	A50267-0	尺度
	仕上	—	製図	検図	承認	品番		DB9009		
		島田	中江	岡室						

△	箇所	年月日	訂正記事	署名
0				

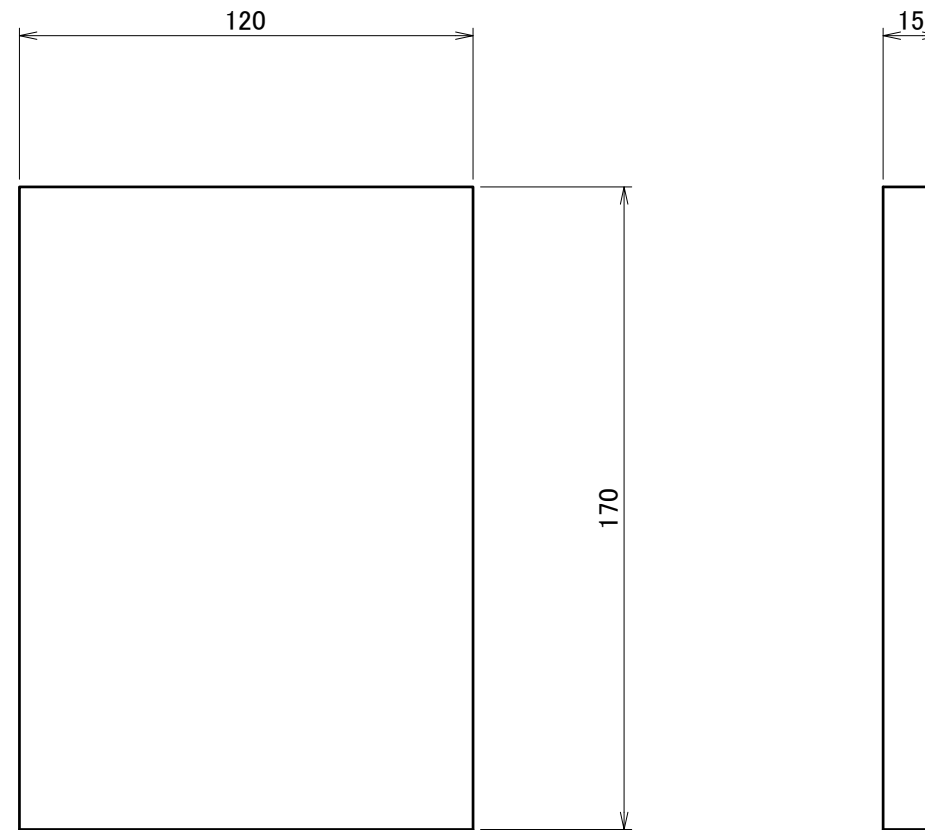

A3

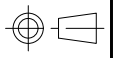
材質	構造用合板(低ホル)	単位 mm	作図			図面名	図番	尺度
	15mm、特類、2級、B-C		2023.1.27	瓦用補強板120	A50689-0			
仕上	—	製図	検図	承認	品番	C8119		

△	箇所	年月日	訂正記事	署名
2				

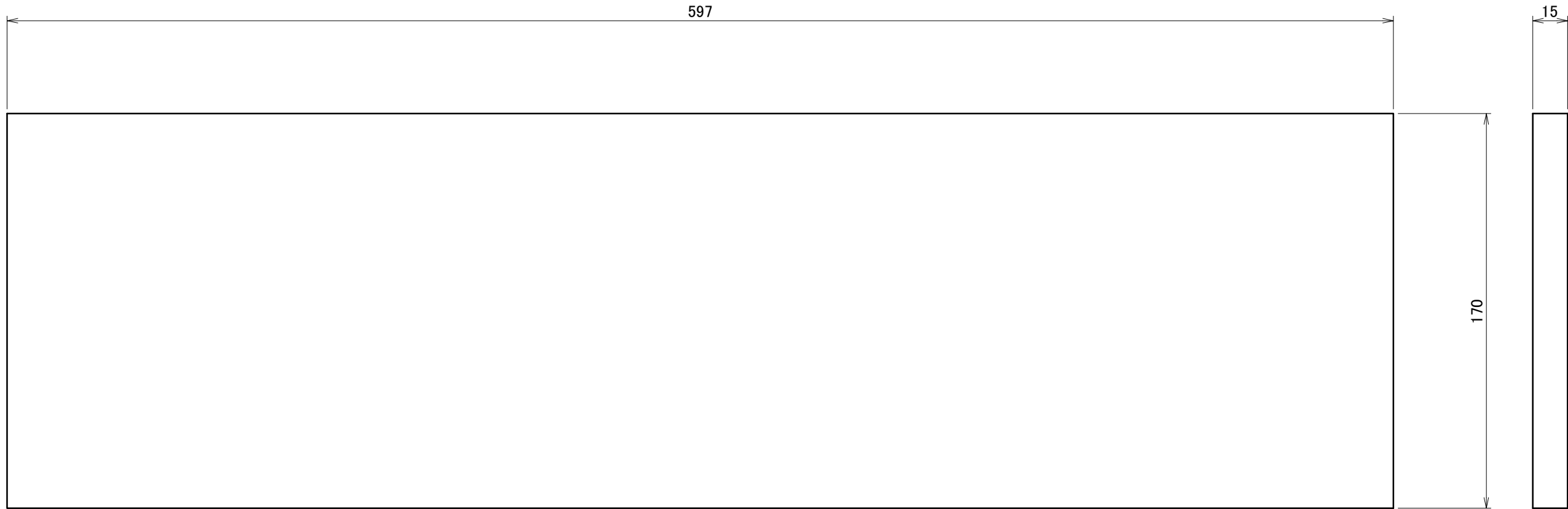

A3

材質	構造用合板(低ホル)	単位 mm	作図	2020.05.29	図面名	瓦用補強板3	図番	A50192-2	尺度	1/2
	15mm、特類、2級、B-C	製図	検図	承認		(補強板15t)				
仕上	—				品番	DB8111				

△	箇所	年月日	訂正記事	署名
1				

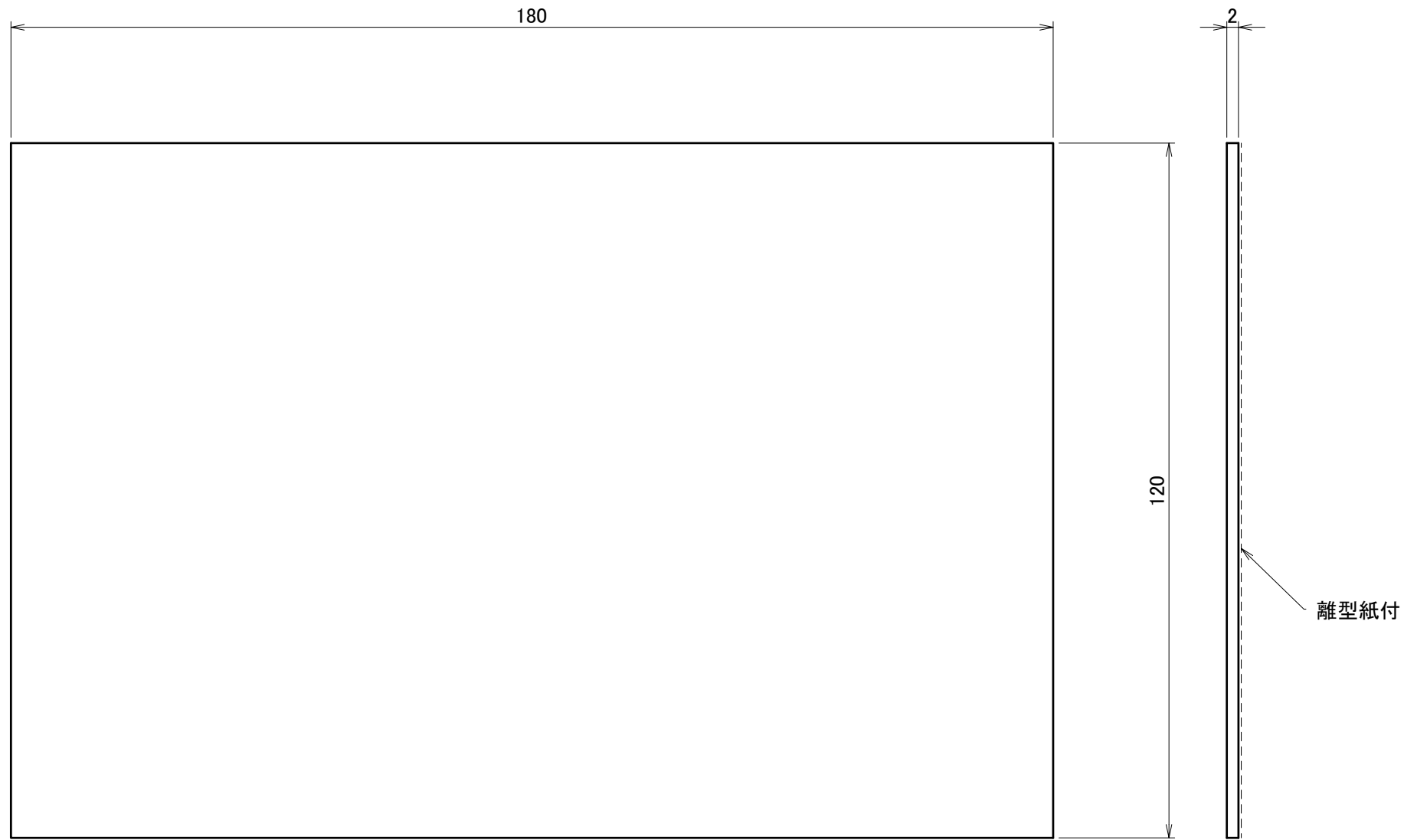

A3

材質	ゴムアスファルトルーフィング (ブラック)	単位 mm	作図			2023.1.27	図面名	防水シート120	図番	A50442-1	尺度	1/1
	仕上	—	製図	検図		承認	品番	C9117	株式会社ダイドーハント			

△	箇所	年月日	訂正記事	署名
2				

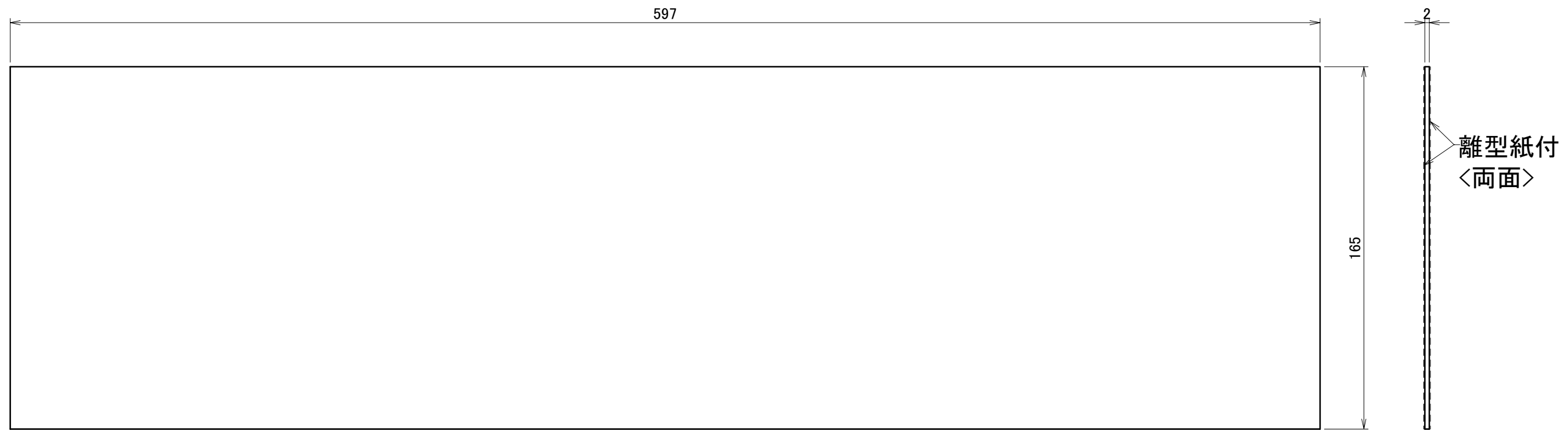

※ 10枚／両面離型紙梱包

A3

材質	ブチルゴム	単位 mm	作図 2023.3.24			図面名	防水シート8 (小幅板用)	図番	A50498-2	尺度	1/2
	仕上	—	製図	検図	承認	品番	C9118	 株式会社ダイドーハント			

△	箇所	年月日	訂正記事	署名
0				

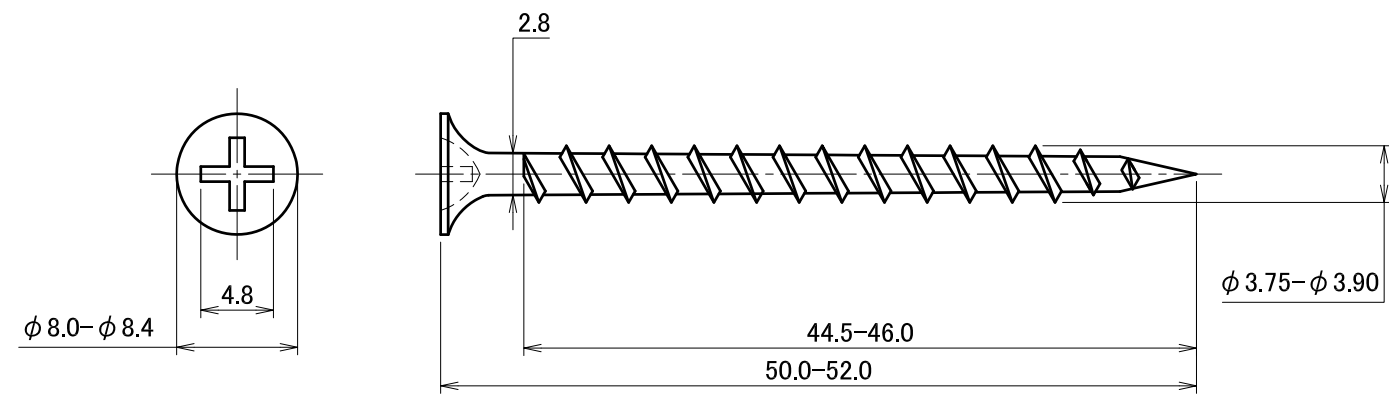

A3

材質	SUS410	単位 mm	2015.3.13			図面名	木ねじ_W51	図番	A50055-0	尺度	2/1
	仕上	—	製図	設計	検図	承認	品番	DB9204			
			藤谷		中江	岡室					

△	箇所	年月日	訂正記事	署名
0				

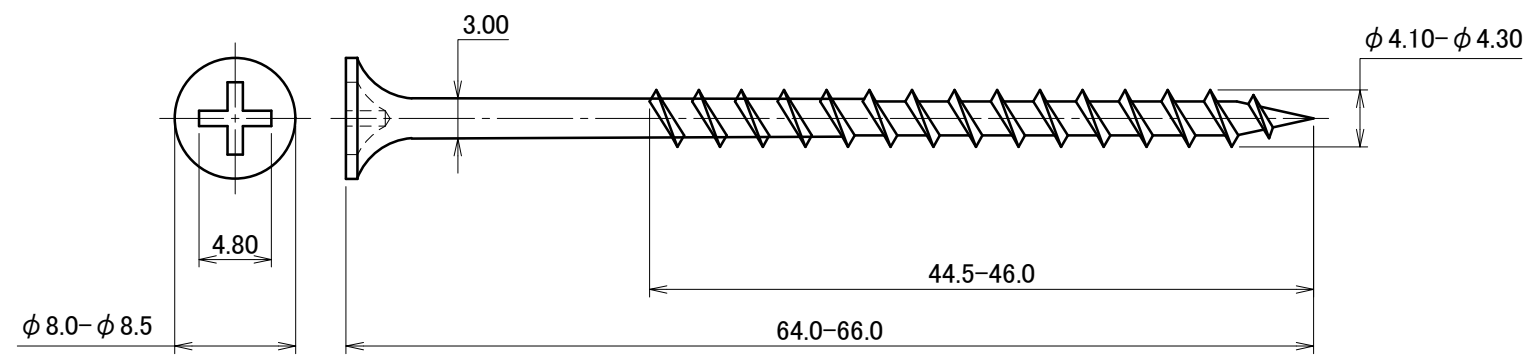

A3

材質	SUS410	単位 mm	作図 2019.11.25			図面名	木ねじ_W65	図番	A50440-0	尺度	2/1
	仕上		—	製図	設計						

△	箇所	年月日	訂正記事	署名
0				

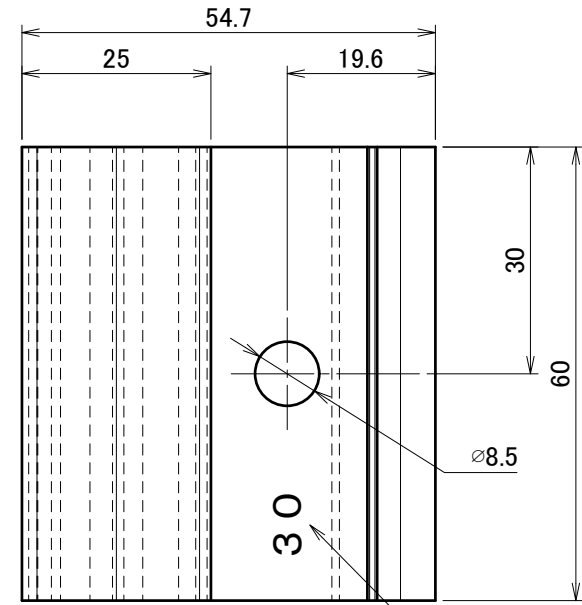

刻印:1箇所

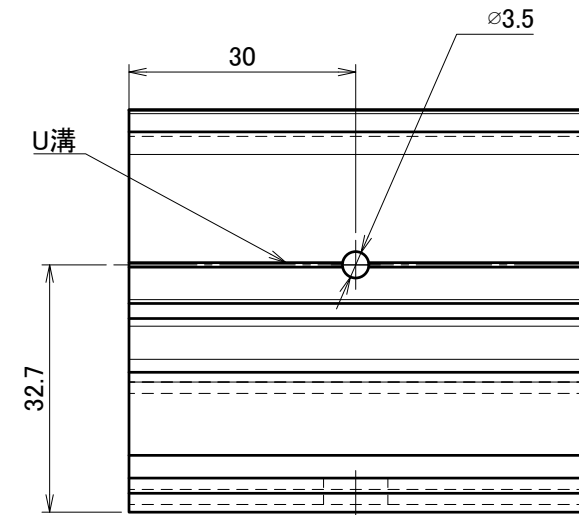
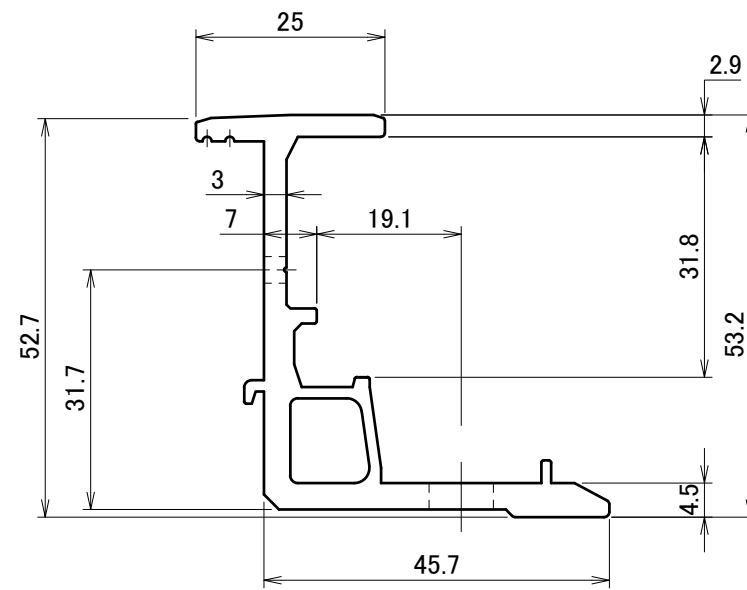

A3

材質	A6063S-T5	単位 mm	作図		2022.11.04	図面名	スラット(ES)金具H30	図番	A50520-0	尺度
	製図	検図		承認						
仕上	陽極酸化塗装複合皮膜 (ブラック ツヤ消し)					品番	D0244		1/1	

△	箇所	年月日	訂正記事	署名
3				

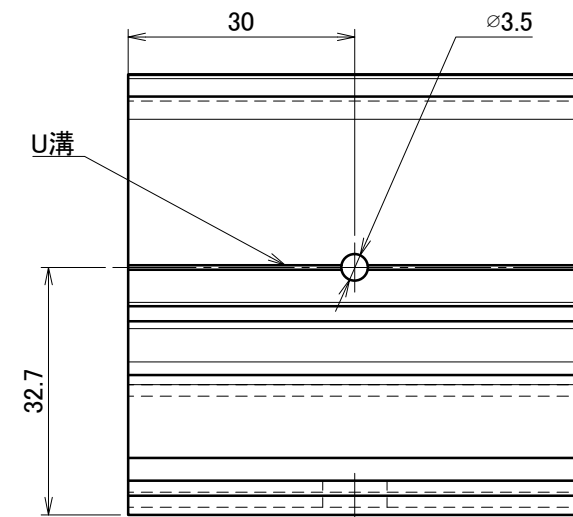
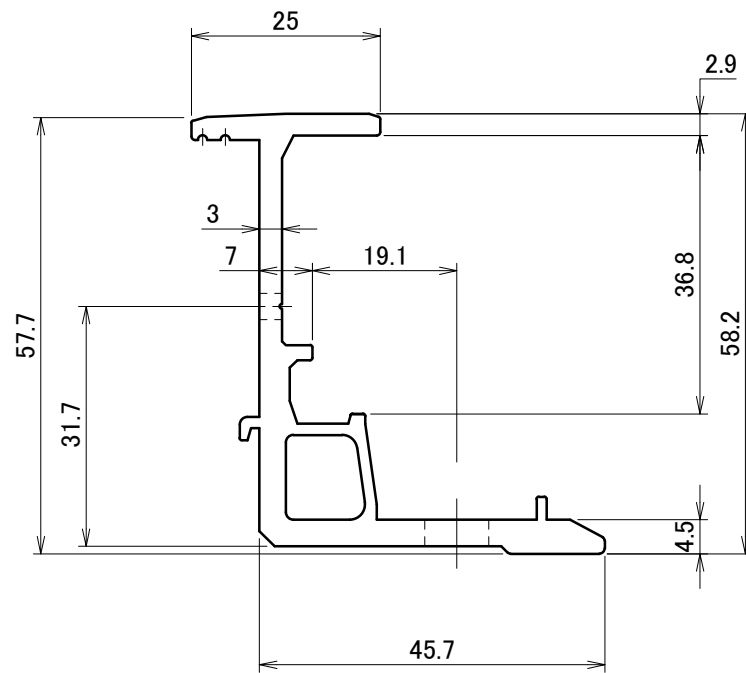
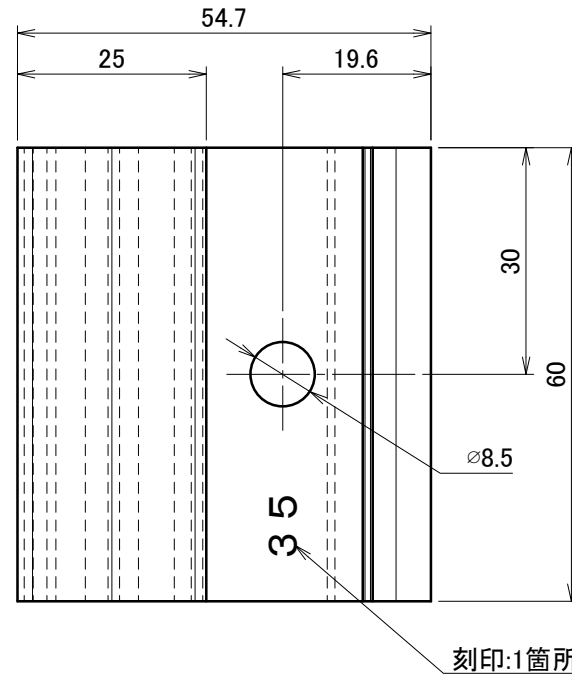

材質	A6063S-T5	単位 mm	作図	2021.3.19	図面名	スラット(ES)金具H35	図番	A50501-3	尺度	1/1
仕上	陽極酸化塗装複合皮膜 (ブラック ツヤ消し)	製図	検図	承認	品番	D0230				

△	箇所	年月日	訂正記事	署名
3				

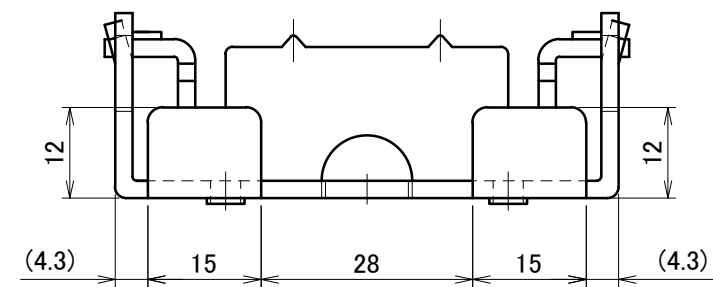
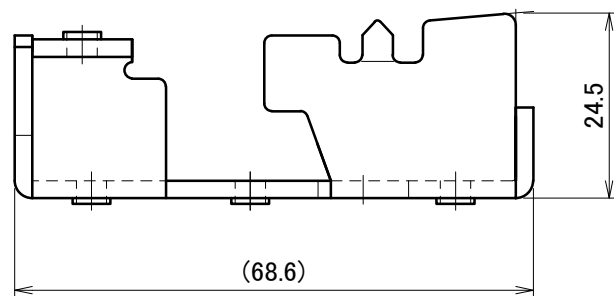
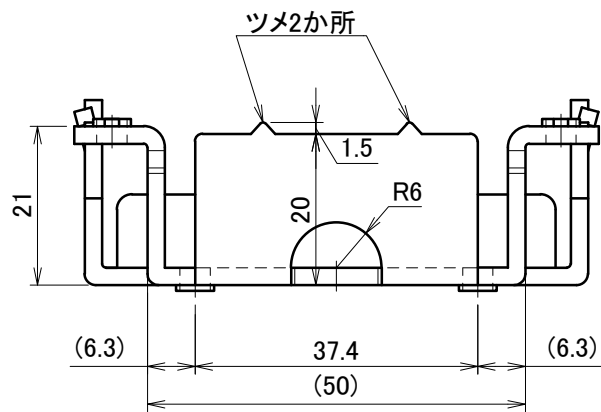
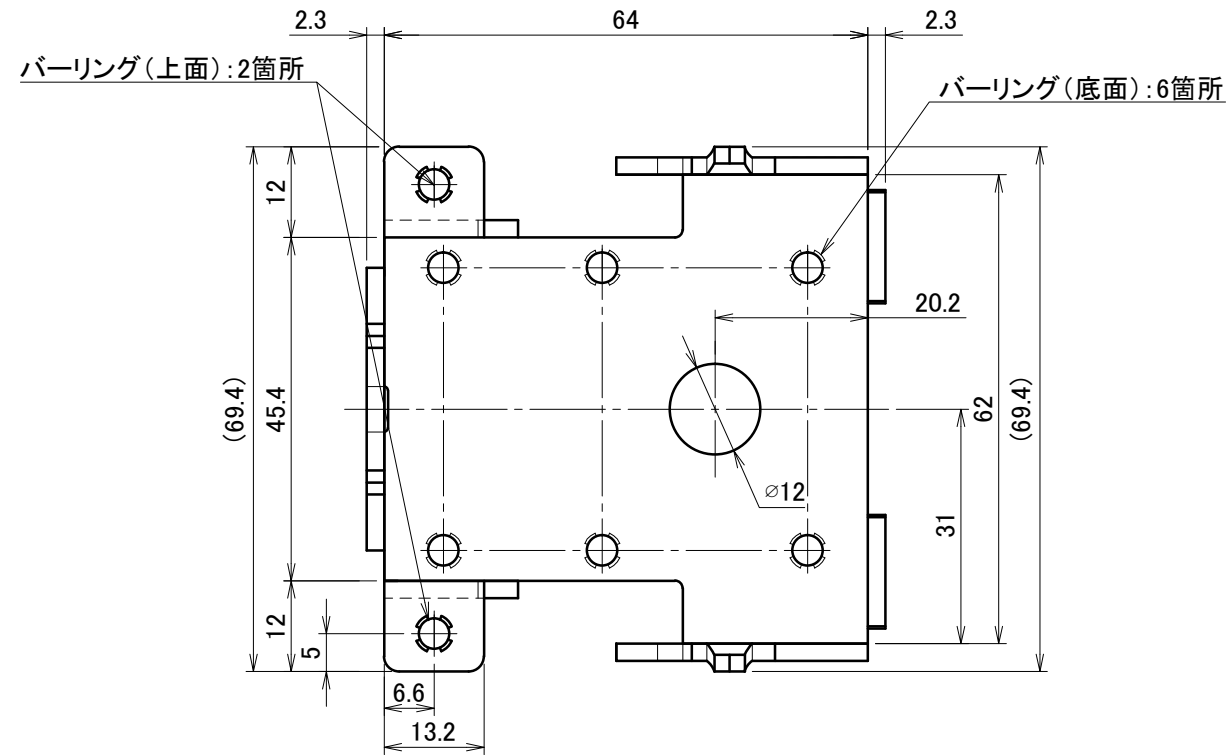

材質	高耐食溶融めっき鋼板 SGMH400 (JIS G 3323)		単位 mm	作図	2024.02.01	図面名	アース台座	図番	A50433-3	尺度	1/1
	仕上	高耐食溶融めっき		製図	検図	承認	品番	DB0214			

△	箇所	年月日	訂正記事	署名
1				

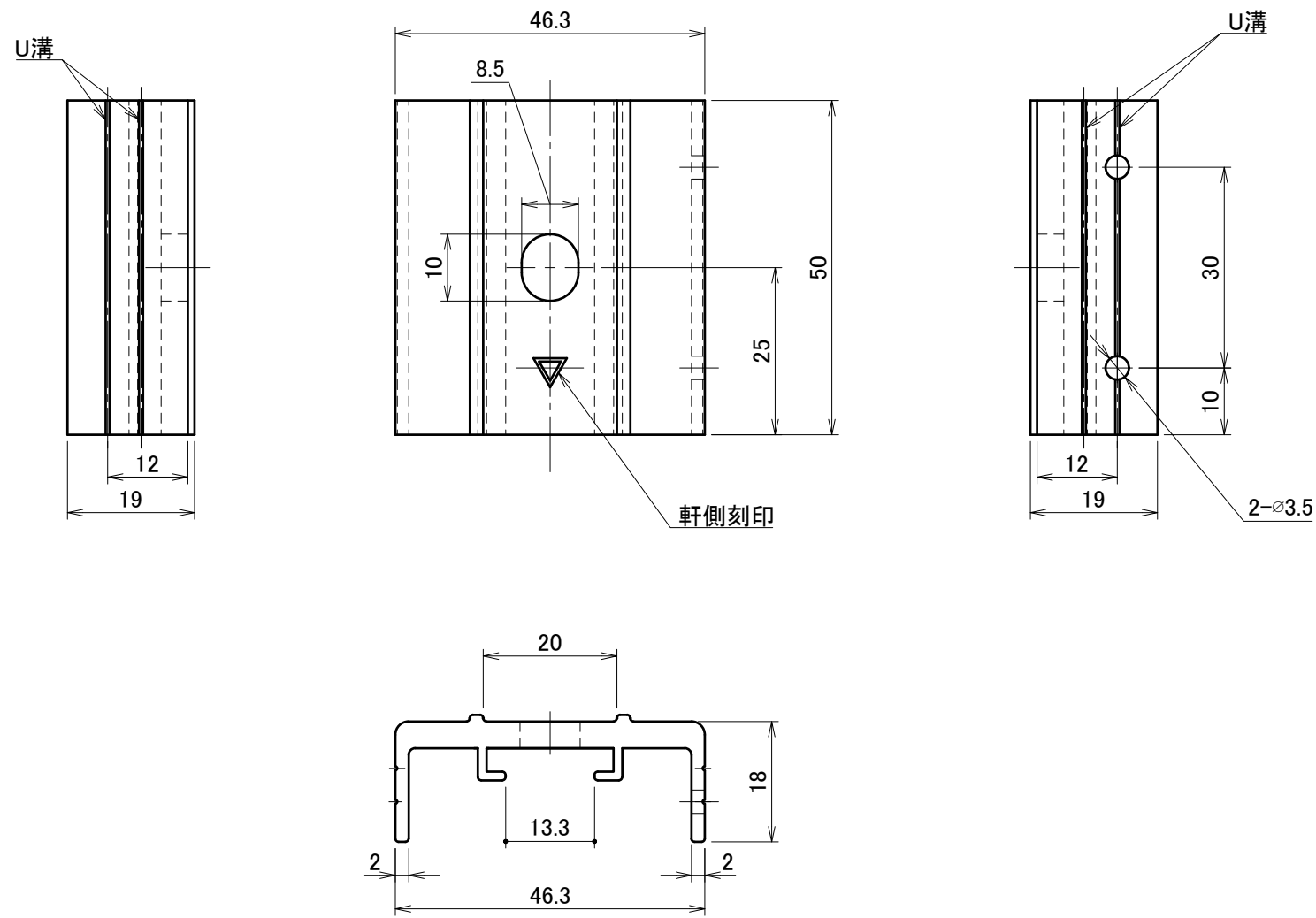

A3

材質	A6063S-T5	単位 mm	作図		2023.4.12	図面名	アンダープレートS	図番	A50588-1	尺度	1/1
	仕上	陽極酸化塗装複合皮膜 (シルバー ツヤ消し)	製図	検図	承認						
						品番	D0239	株式会社ダイハツ			

△	箇所	年月日	訂正記事	署名
2				

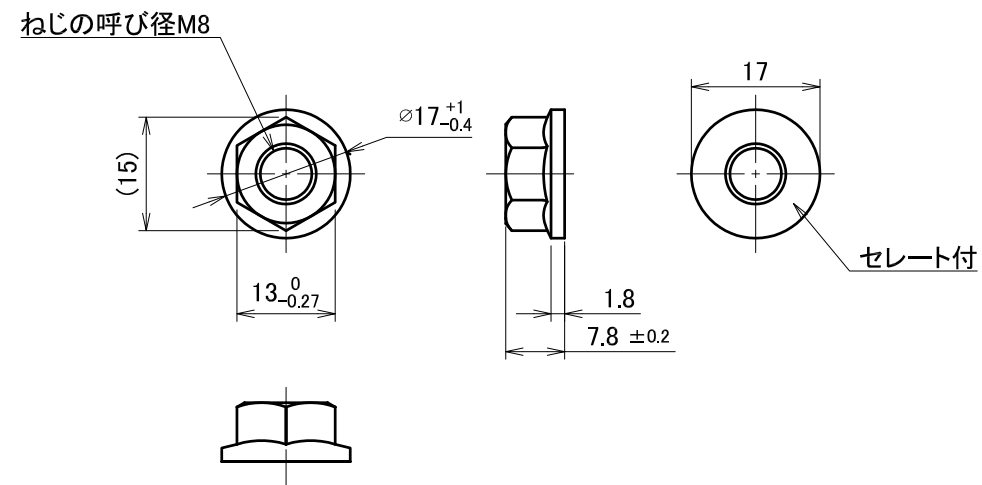

A3

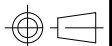
材質	SUS304 又は SUSXM7 (JIS G 4303)	単位 mm	作図		2019.4.26	図面名	六角フランジナット_M8 (セレート付)	図番	A50411-2	尺度	1/1
	仕上	パシペート処理	製図	検図	承認						
						品番	DB9039				

△	箇所	年月日	訂正記事	署名
3				

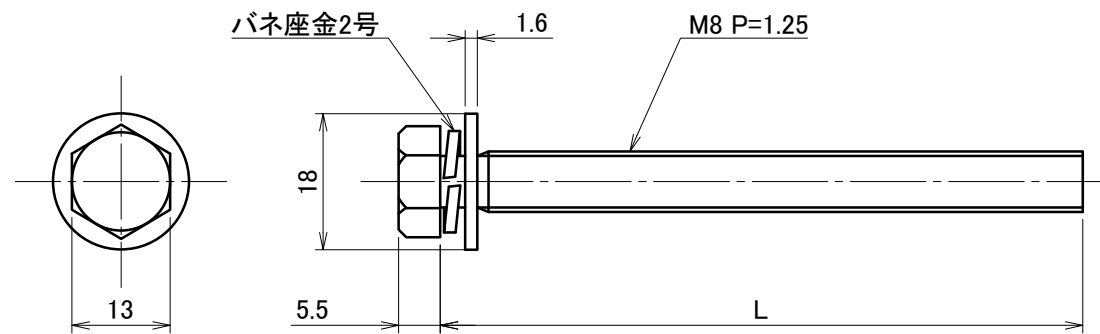

	L寸法	品番
M8 × 20	20	E9012-SV
M8 × 25	25	E9051-SV
M8 × 30	30	E9046-SV
M8 × 35	35	E9015-SV
M8 × 60	60	E9014-SV
M8 × 70	70	E9013-SV
M8 × 75	75	E9006-SV
M8 × 80	80	E9005-SV
M8 × 85	85	E9004-SV



材質	SUS304 又は SUSXM7 (JIS G 4303)	単位 mm	作図 2021.10.06			図面名	D組込ボルトM8(全ネジ)	図番	A50065-3	尺度	1/1
	仕上		パシペート処理	製図	検図						

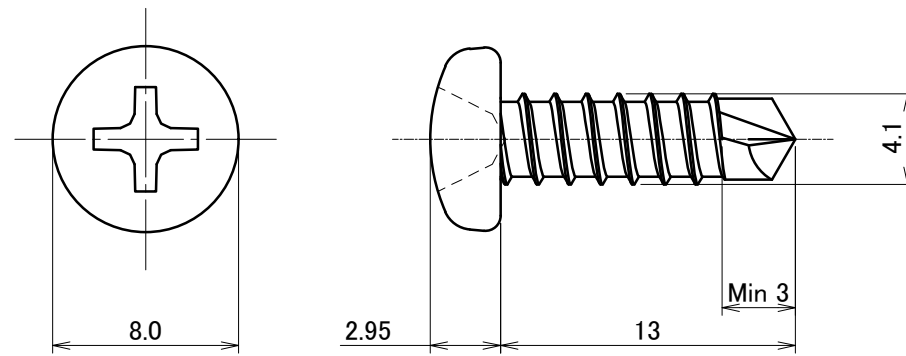

△	箇所	年月日	訂正記事	署名
0				



A3

材質	SUS410	単位 mm	作図 2019.12.02			図面名	ドリルねじ φ4×13 ナベ 黒	図番	A50451-0	尺度	3/1
	仕上		黒塗装	製図	設計						
							 DAIDOHANT.CO.,LTD.				

△	箇所	年月日	訂正記事	署名
0				

製品重量 約45.5g

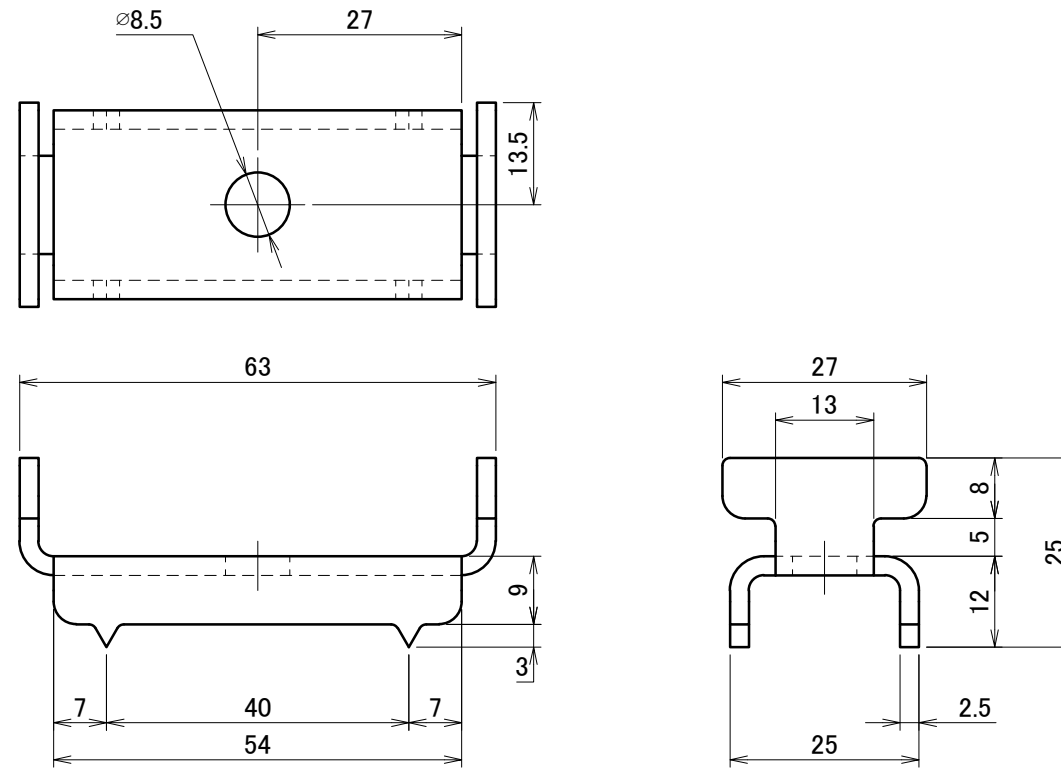

A3

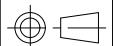
材質	ステンレス	単位 mm	2023.10.18		図面名	PA押え金具	図番	A50273-0	尺度	1/1
	仕上	バリル研磨仕上	製図	検図	承認					
			藤谷	中江	岡室					

△	箇所	年月日	訂正記事	署名
0				

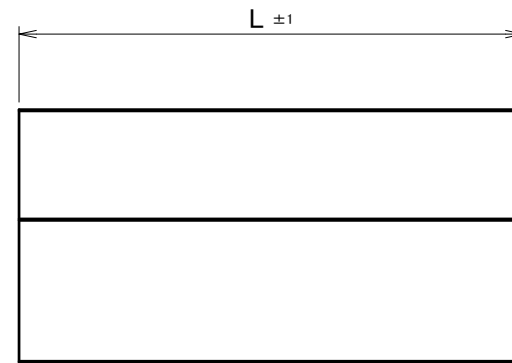
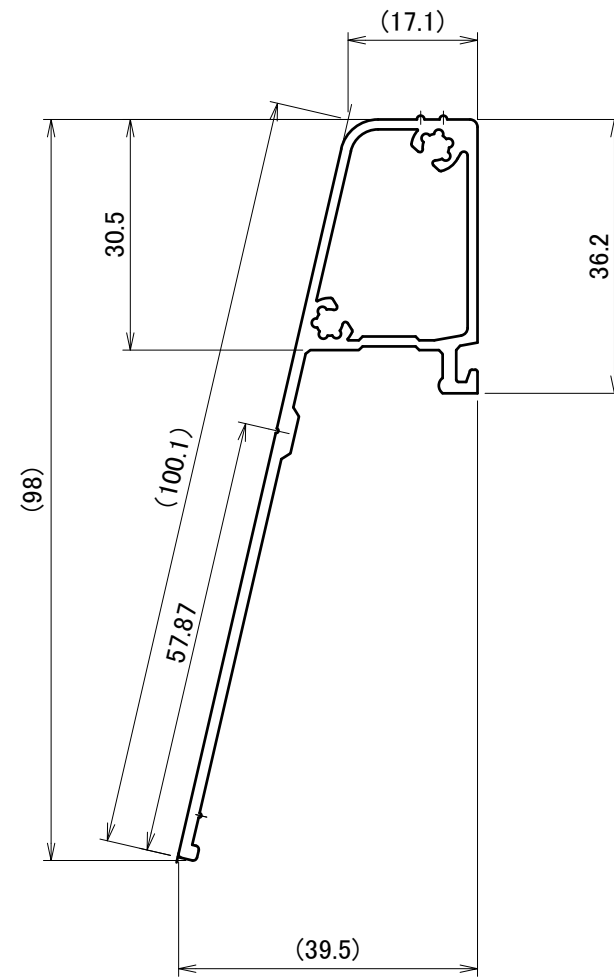

A3

材質	A6063S-T5	単位 mm	作図 2022.11.04		図面名	D軒カバーH30	図番	A50681-0	尺度	1/1
	仕上	陽極酸化塗装複合皮膜 (ブラック ツヤ消し)	製図	検図	承認	品番	B0630	株式会社ダイハツ		

△	箇所	年月日	訂正記事	署名
1				

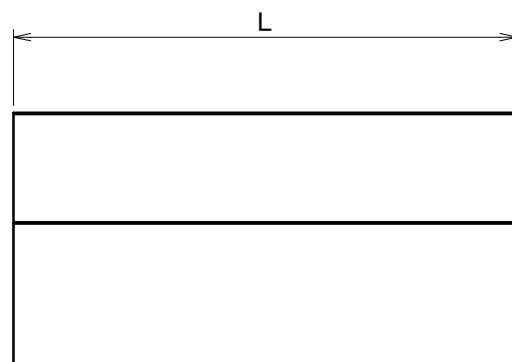
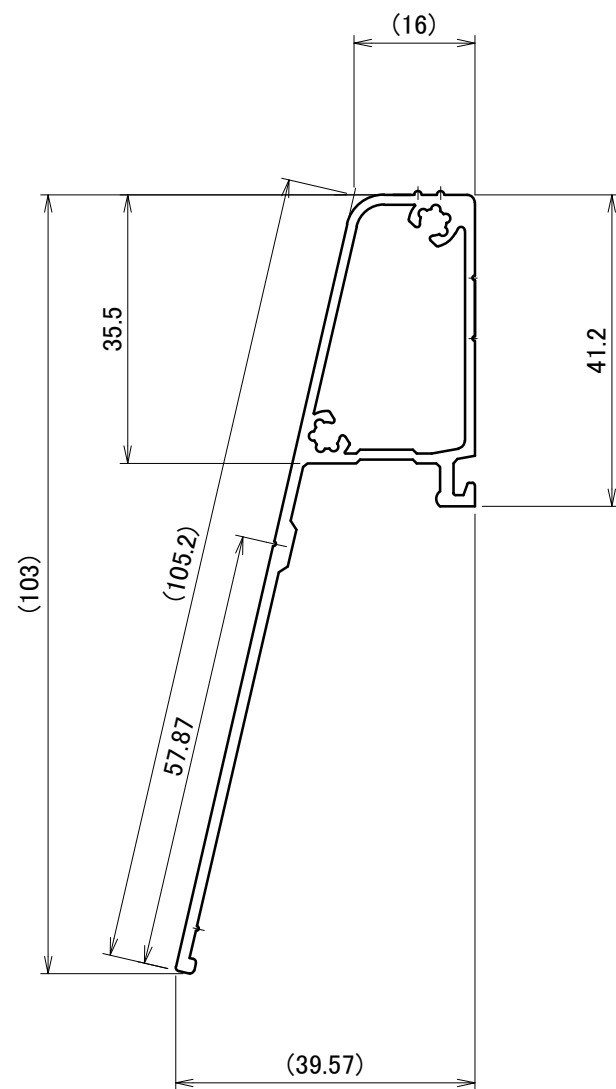

A3

材質	A6063S-T5	単位 mm	作図	2021.8.31	図面名	D軒カバー-35	図番	A50550-1	尺度	1/1
仕上	陽極酸化塗装複合皮膜 (ブラック ツヤ消し)	製図	検図	承認	品番	B0657				

△	箇所	年月日	訂正記事	署名
1				

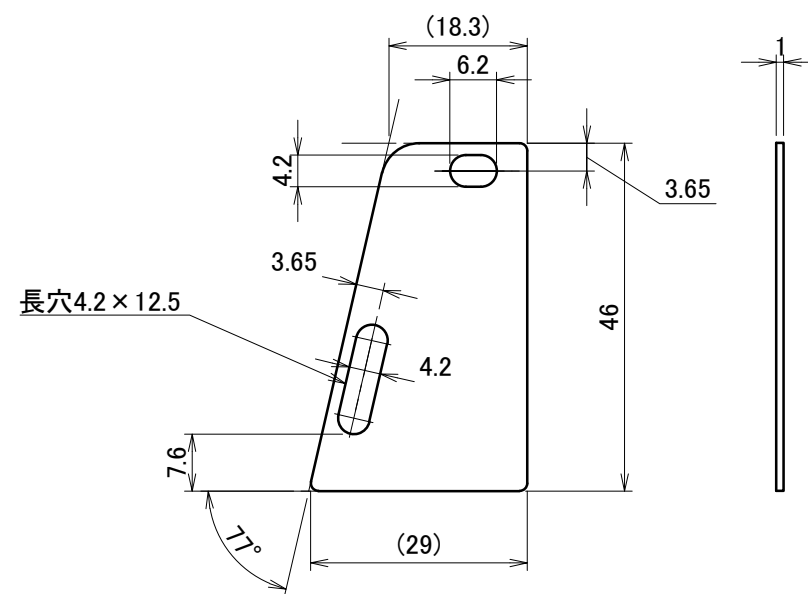
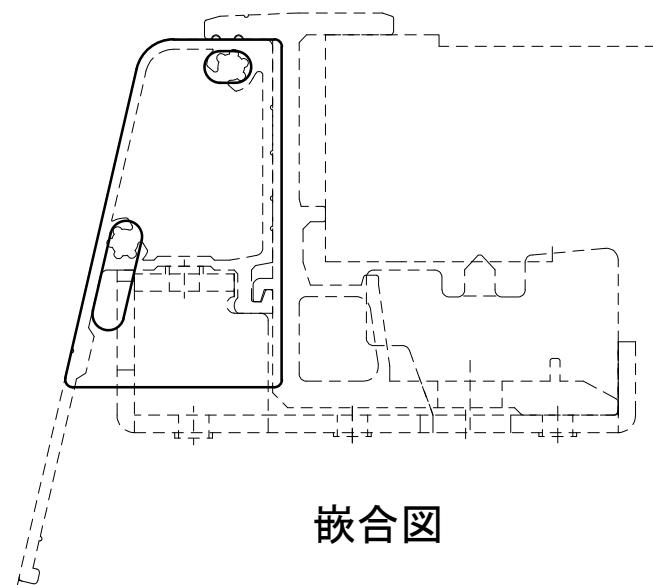

A3

材質	A5052P-t1.0	単位 mm	作図	2025.7.04	図面名	D端面カバー II	図番	A50682-1	尺度	1/1
	仕上	陽極酸化塗装複合皮膜 (ブラック・両面)	製図	検図						
					品番	F0250	株式会社ダイハン			

△	箇所	年月日	訂正記事	署名
3				

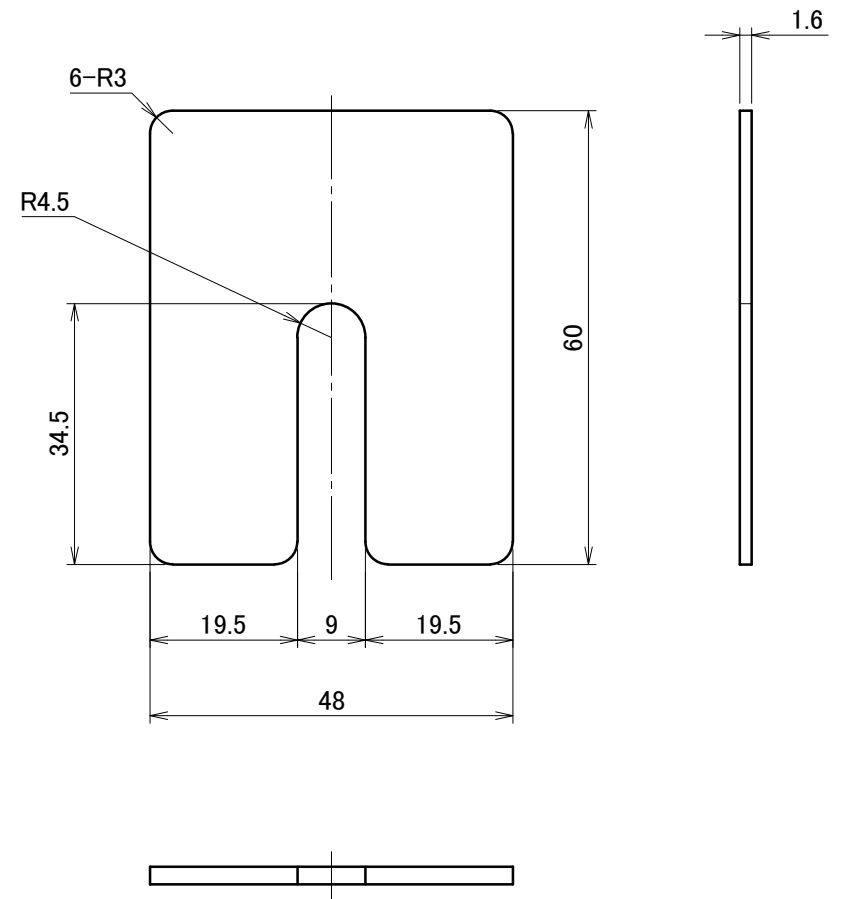

A3

材質	高耐食溶融めっき鋼板 SGMH400 (JIS G 3323)		単位 mm	作図 2024.02.01		図面名 不陸プレート1.6	図番 A50457-3	尺度 1/1
	仕上	高耐食溶融めっき		製図	検図			
				品番	D0220			

△	箇所	年月日	訂正記事	署名
1				

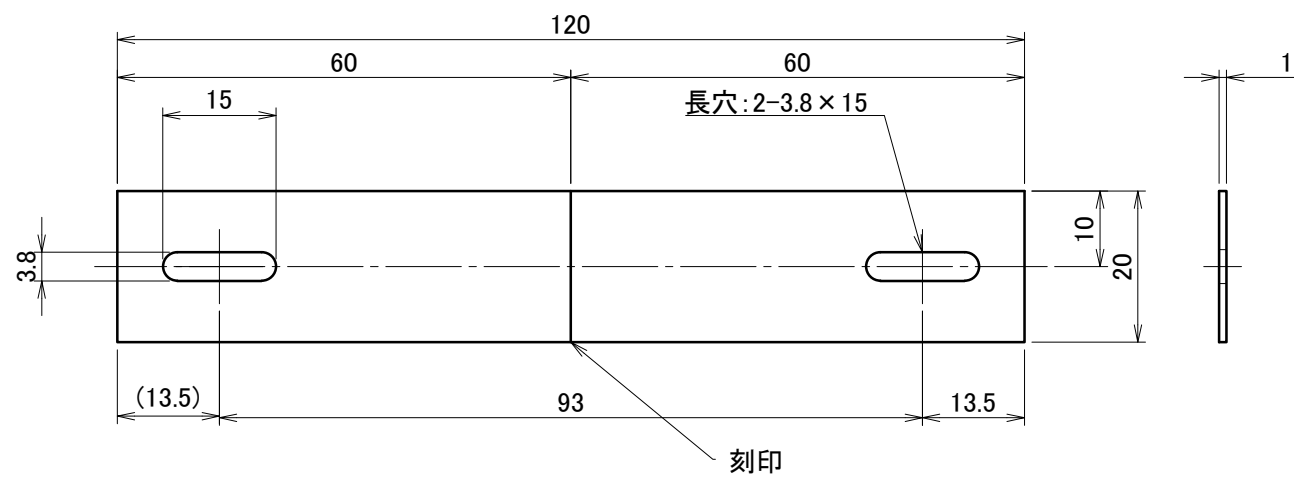

A3

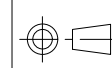
材質	A5052P-t1.0	単位 mm	作図	2025.07.04	図面名	ラック間アース II	図番	A50376-1	尺度	1/1
仕上	陽極酸化塗装複合皮膜 ブラック (両面)	製図	検図	承認	品番	F0117				

△	箇所	年月日	訂正記事	署名
2				

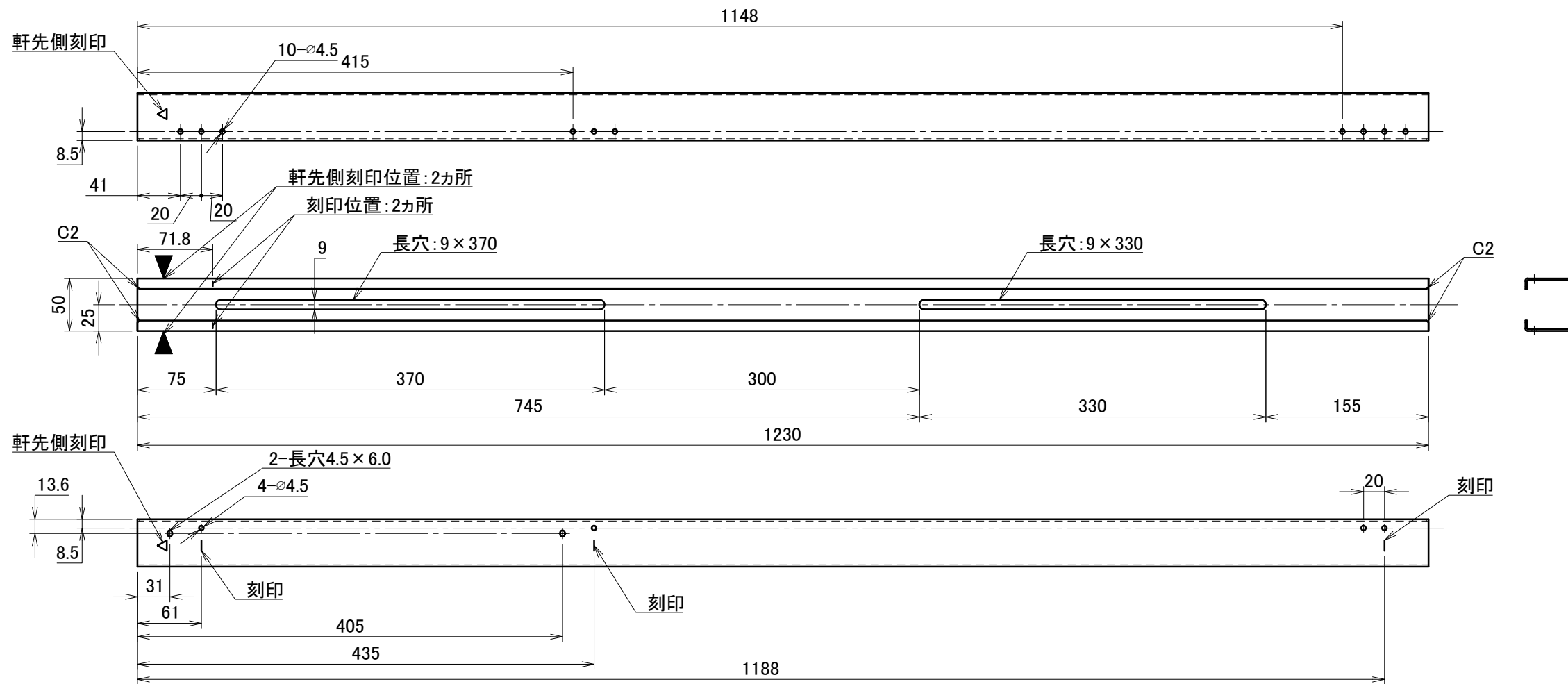
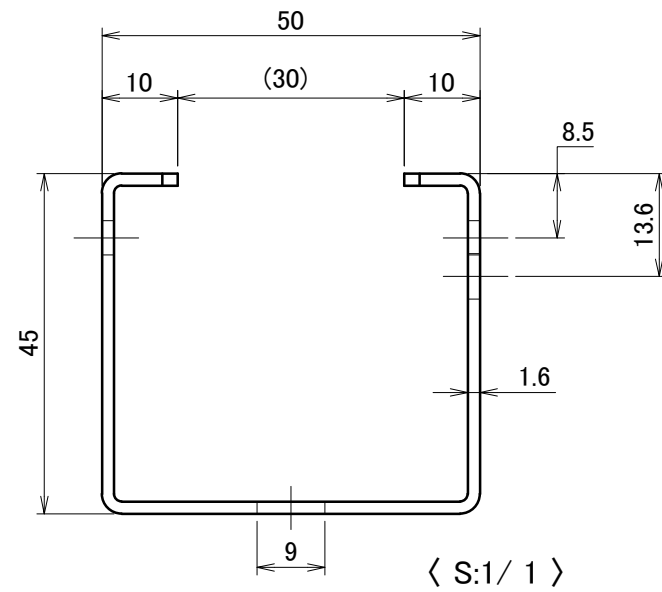

A3

材質	高耐食溶融めつき鋼板 SGMH400 (JIS G 3323)	単位 mm	作図	2025.10.17	図面名	Dフレーム1段用US (L1230)	図番	A50607-2	尺度	1/5
仕上	高耐食溶融めつき	製図	検図	承認	品番	A1318				

△	箇所	年月日	訂正記事	署名
2				

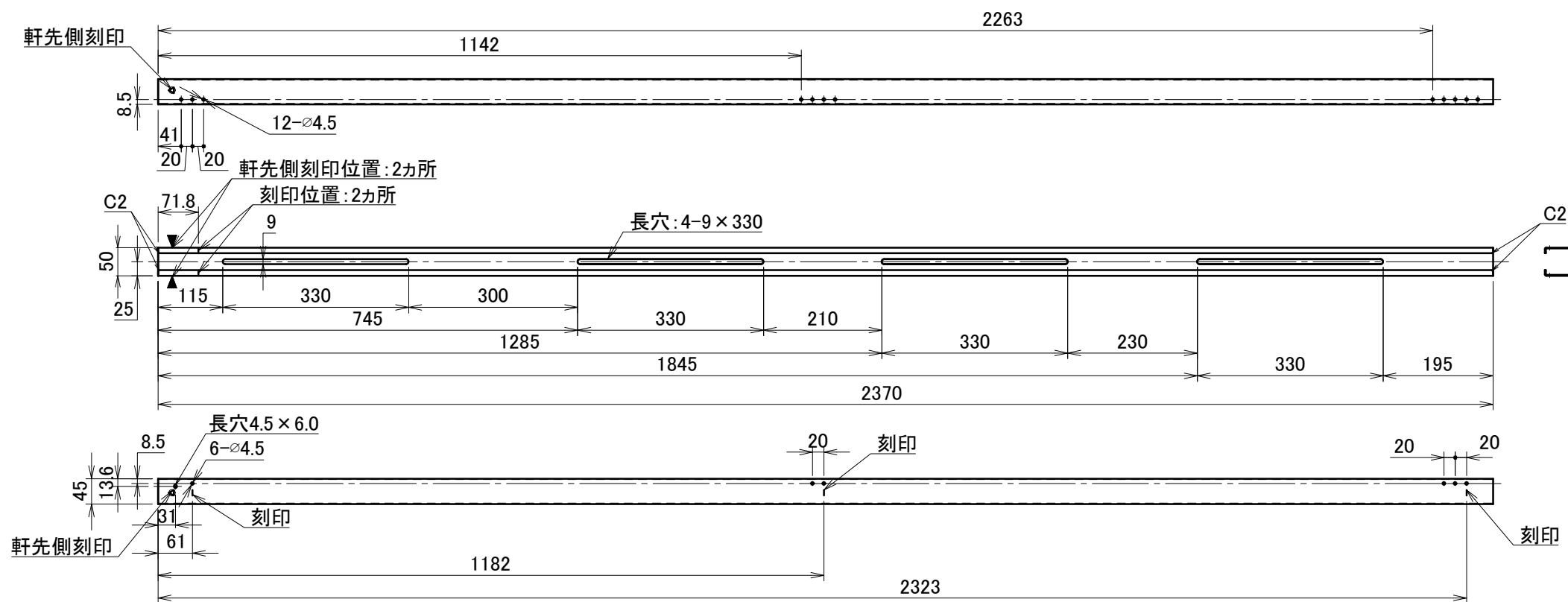
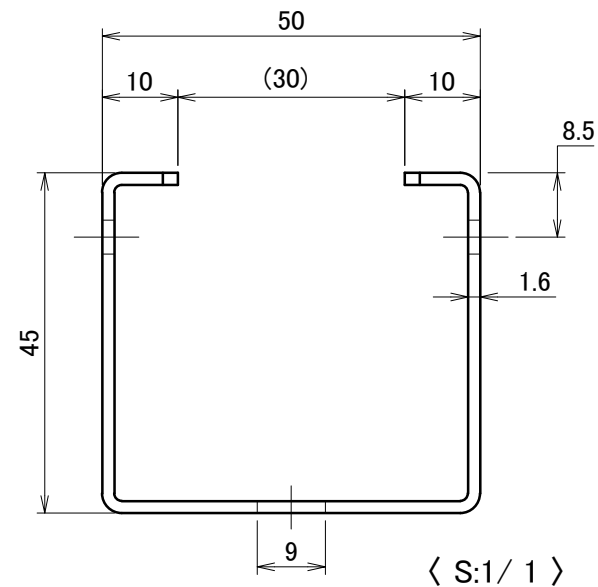

A3

材質	高耐食溶融めつき鋼板 SGMH400 (JIS G 3323)	単位 mm	作図	2024.07.29	図面名	Dフレーム2段用 (L2370)	図番	A50608-2	尺度	1/10
仕上	高耐食溶融めつき	製図	検図	承認	品番	A1312				

△	箇所	年月日	訂正記事	署名
2				

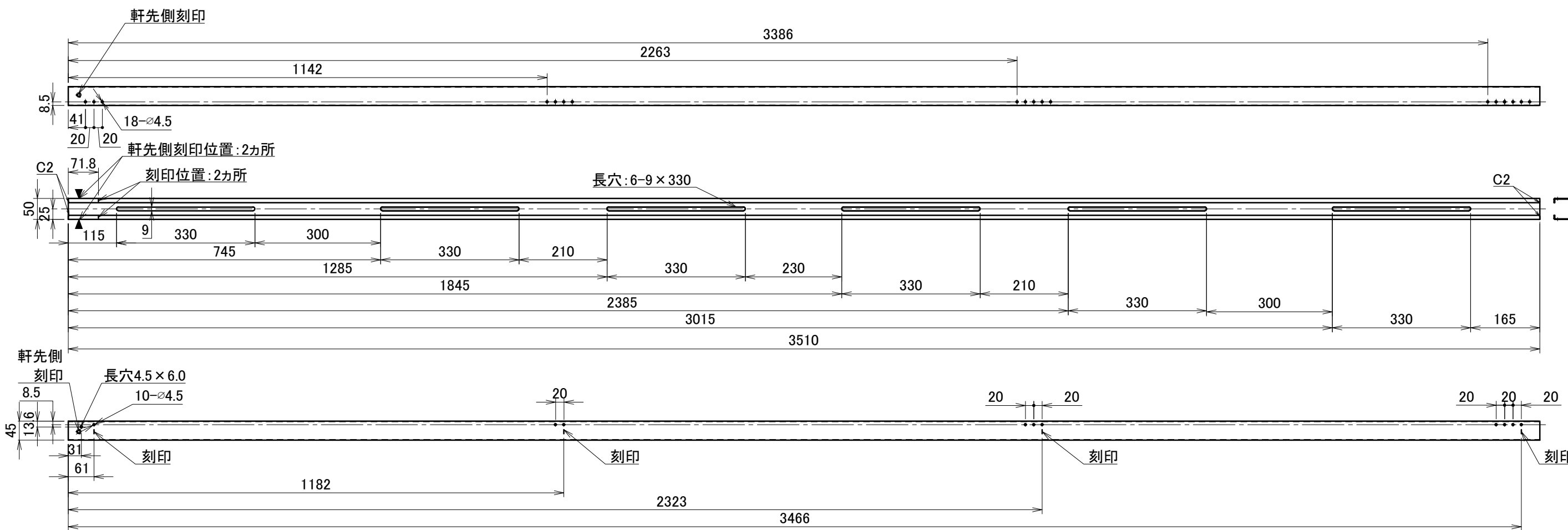
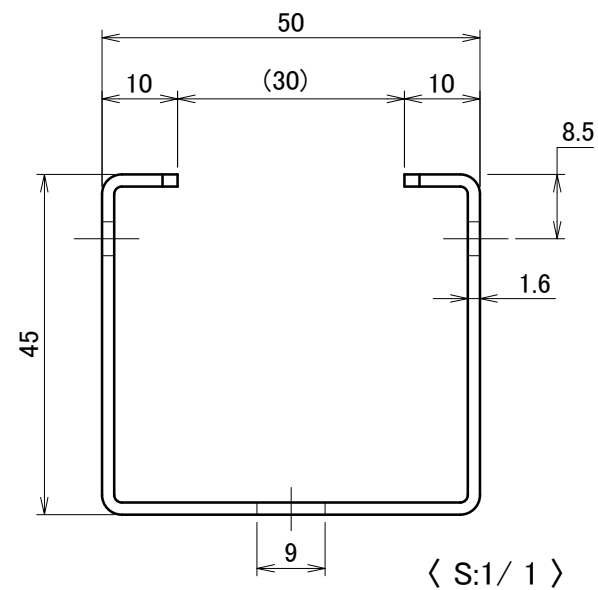

A3

材質	高耐食溶融めっき鋼板 SGMH400 (JIS G 3323)	単位 mm	作図	2024.07.29	図面名	Dフレーム3段用 (L3510)	図番	A50609-2	尺度	1/10
仕上	高耐食溶融めっき	製図	検図	承認	品番	A1313				

△	箇所	年月日	訂正記事	署名
0				

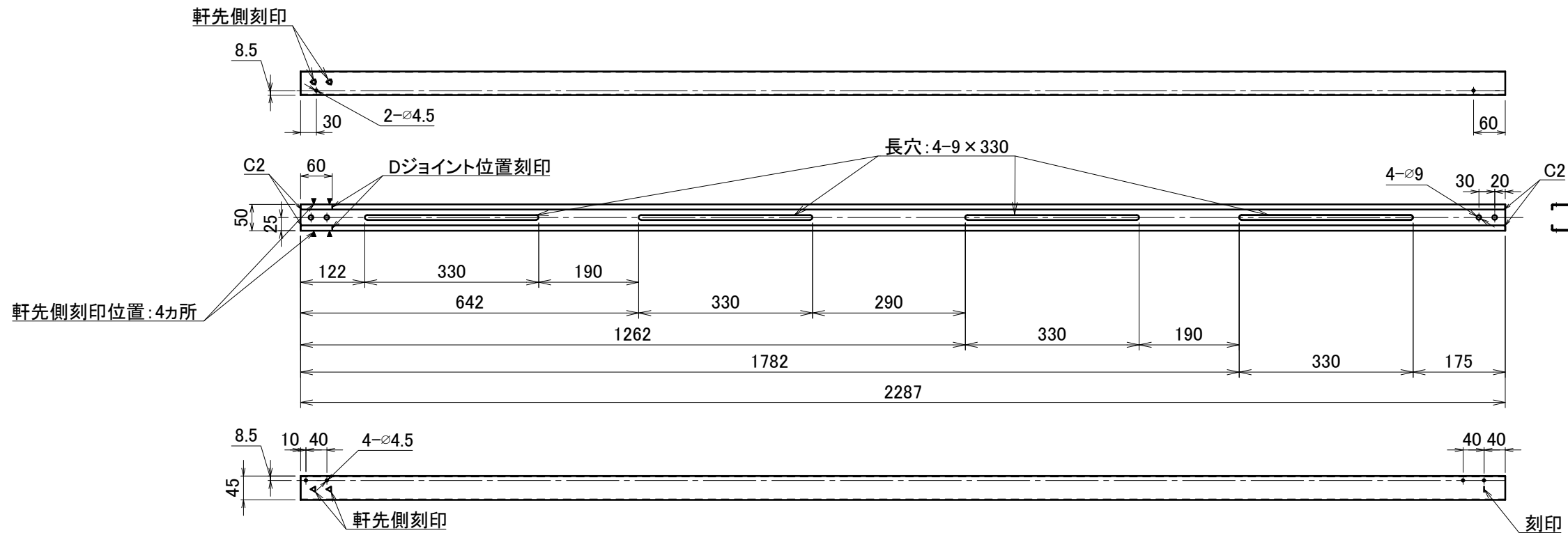
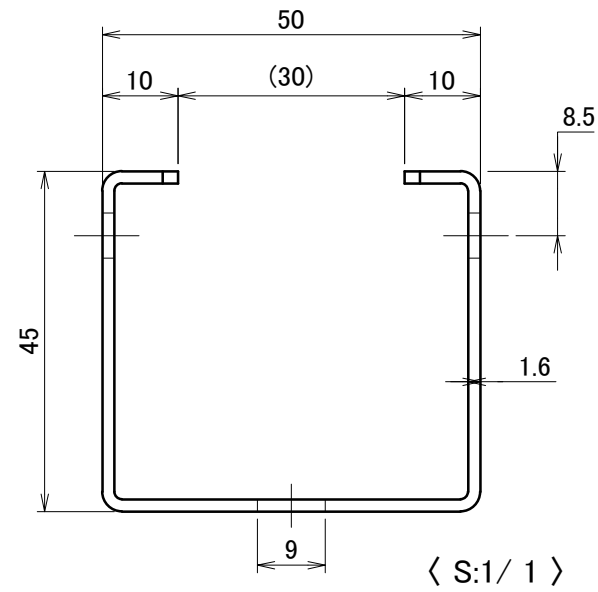

A3

材質	高耐食溶融めっき鋼板 SGMH400(JIS G 3323)	単位 mm	作図	2024.10.21	図面名	Dフレーム延長2段用J (L2287)	図番	A50751-0	尺度	1/10
仕上	高耐食溶融めっき	製図	検図	承認	品番	A1435				

△	箇所	年月日	訂正記事	署名
0				

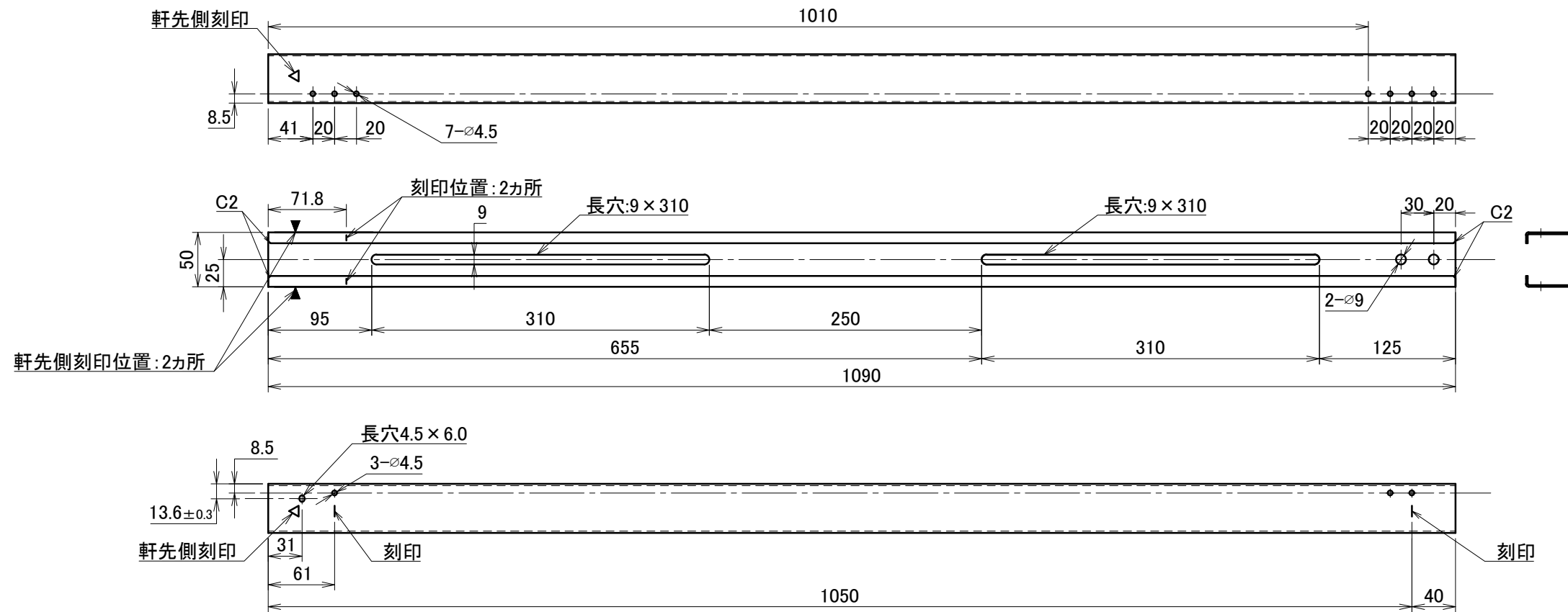
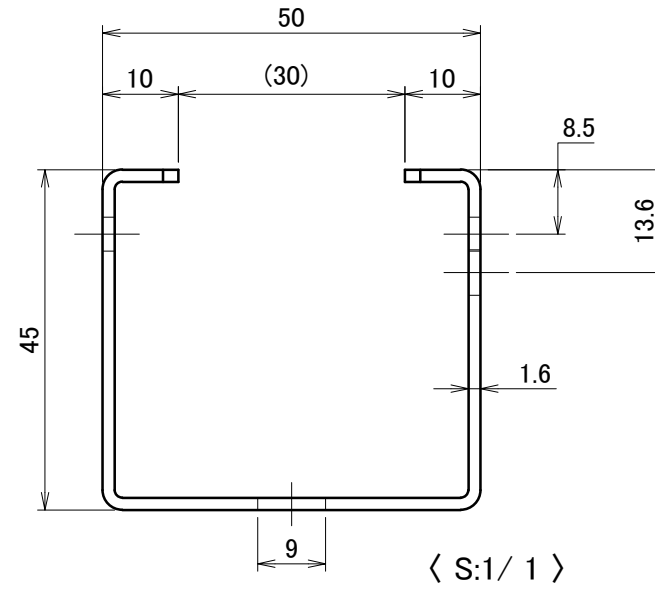

A3

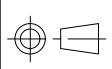
材質	高耐食溶融めっき鋼板 SGMH400(JIS G 3323)	単位 mm	作図	2024.10.21	図面名	Dフレーム1段用 (L1090)	図番	A50736-0	尺度	1/5
仕上	高耐食溶融めっき	製図	検図	承認	品番	A1431				

△	箇所	年月日	訂正記事	署名
0				

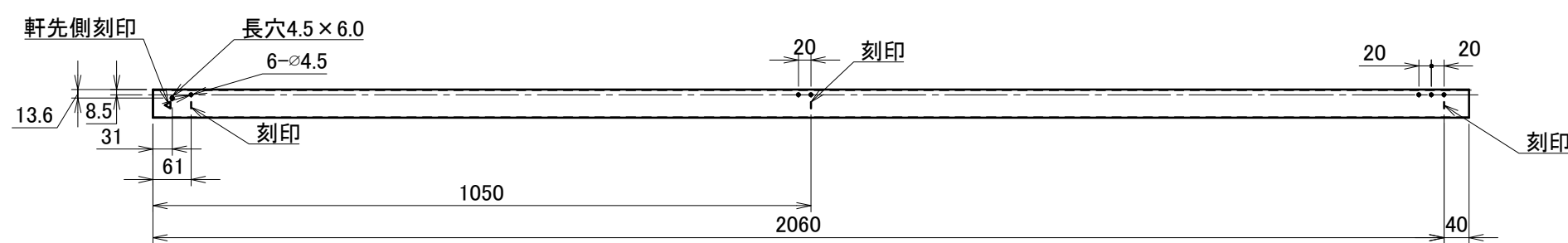
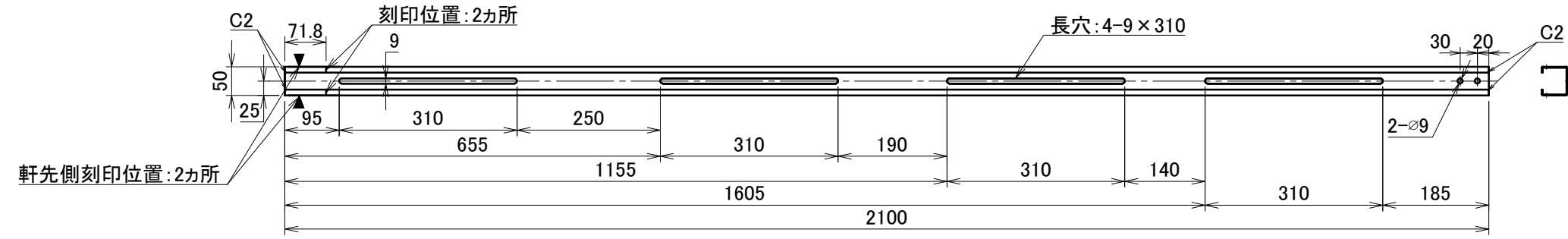
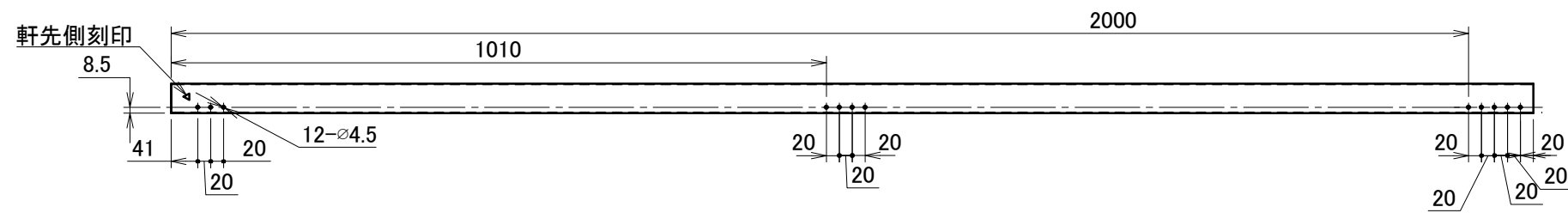
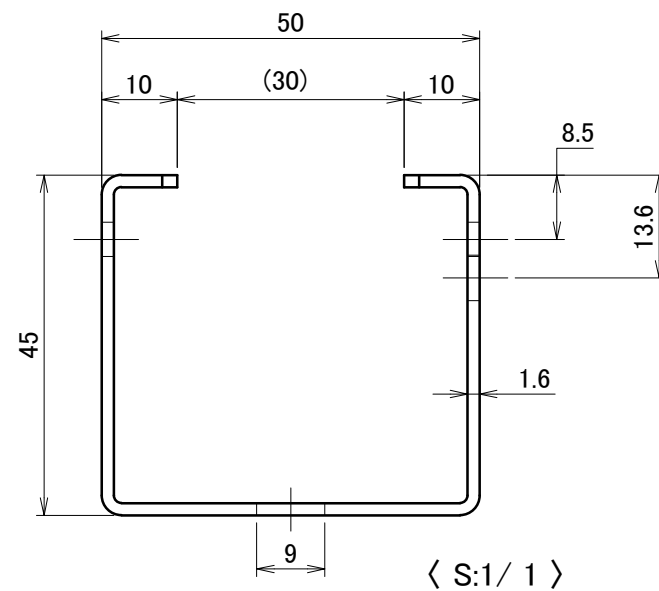

A3

材質	高耐食溶融めっき鋼板 SGMH400(JIS G 3323)	単位 mm	作図	2024.10.21	図面名	Dフレーム2段用 (L2100)	図番	A50737-0	尺度	1/10
仕上	高耐食溶融めっき	製図	検図	承認	品番	A1432				

△	箇所	年月日	訂正記事	署名
0				

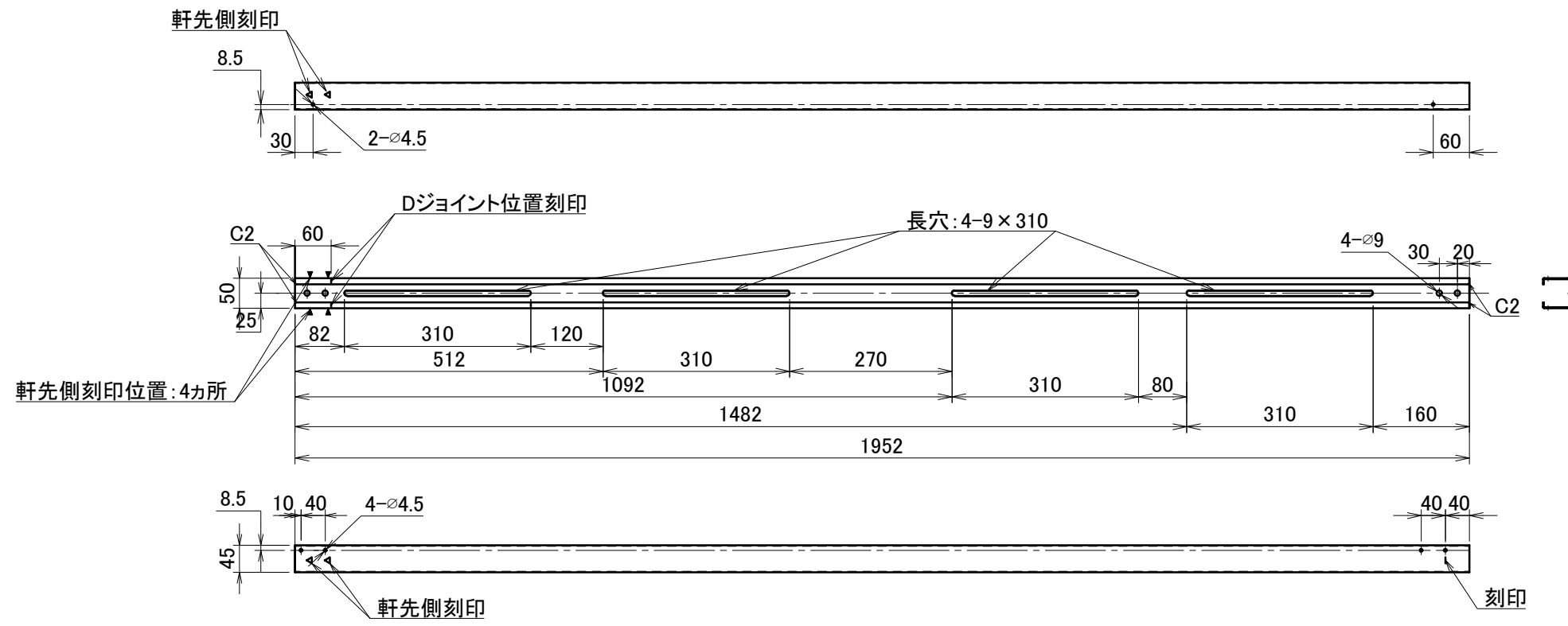
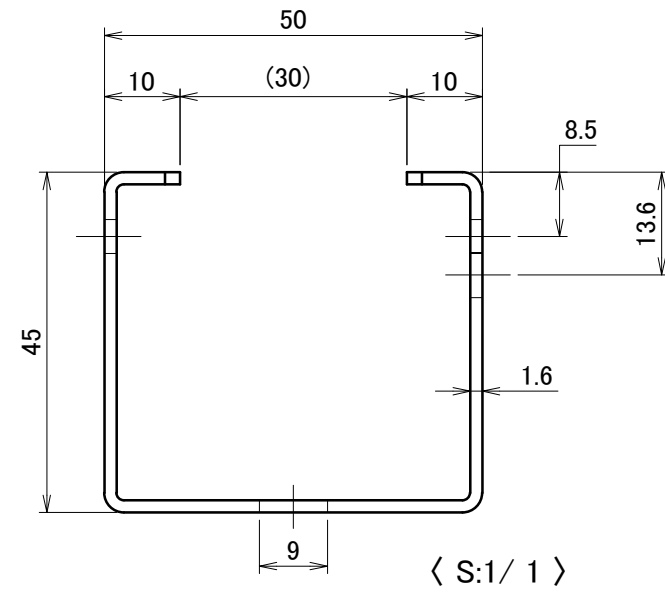

A3

材質	高耐食溶融めっき鋼板 SGMH400(JIS G 3323)	単位 mm	作図	2024.10.21	図面名	Dフレーム延長2段用J (L1952)	図番	A50739-0	尺度	1/10
仕上	高耐食溶融めっき	製図	検図	承認	品番	A1434				

△	箇所	年月日	訂正記事	署名
2				

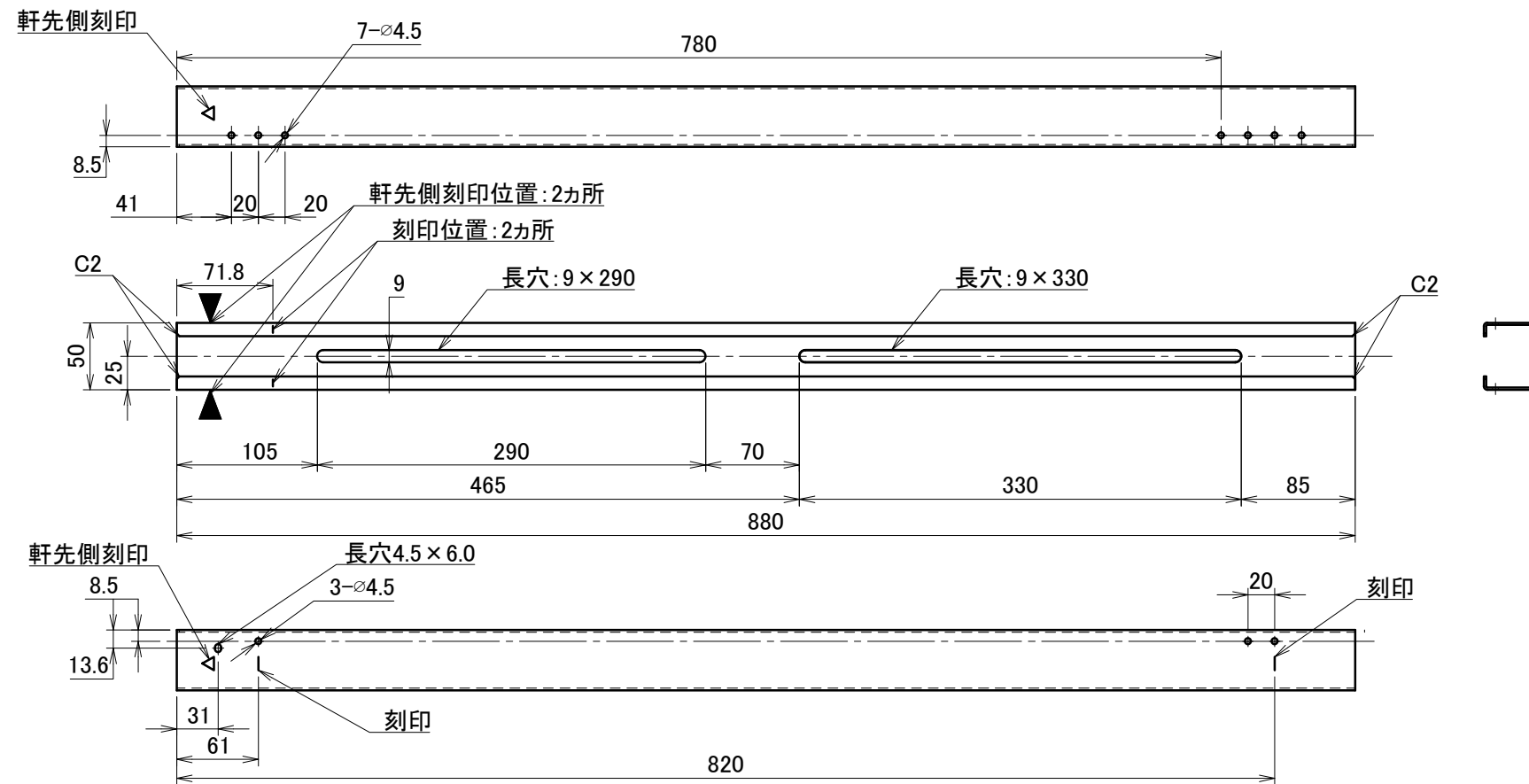
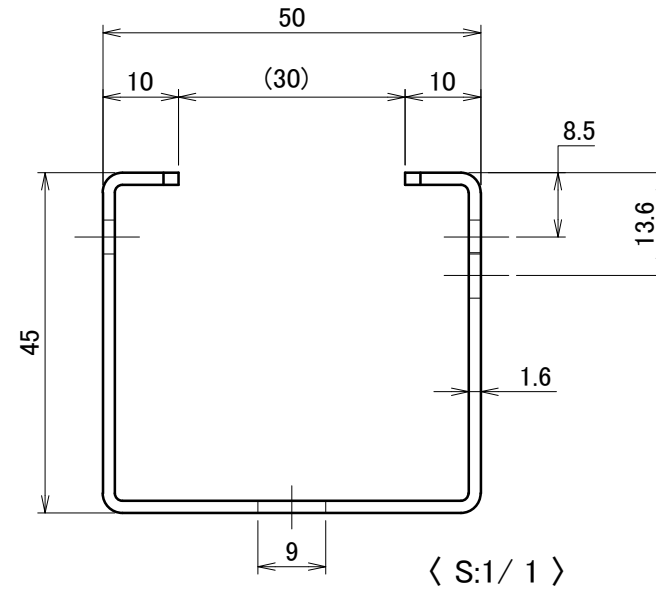

A3

材質	高耐食溶融めつき鋼板 SGMH400 (JIS G 3323)	単位 mm	作図	2024.2.1	図面名	DフレームS1段用 (L880)	図番	A50706-2	尺度	1/5
仕上	高耐食溶融めつき	製図	検図	承認	品番	A1421				

△	箇所	年月日	訂正記事	署名
2				

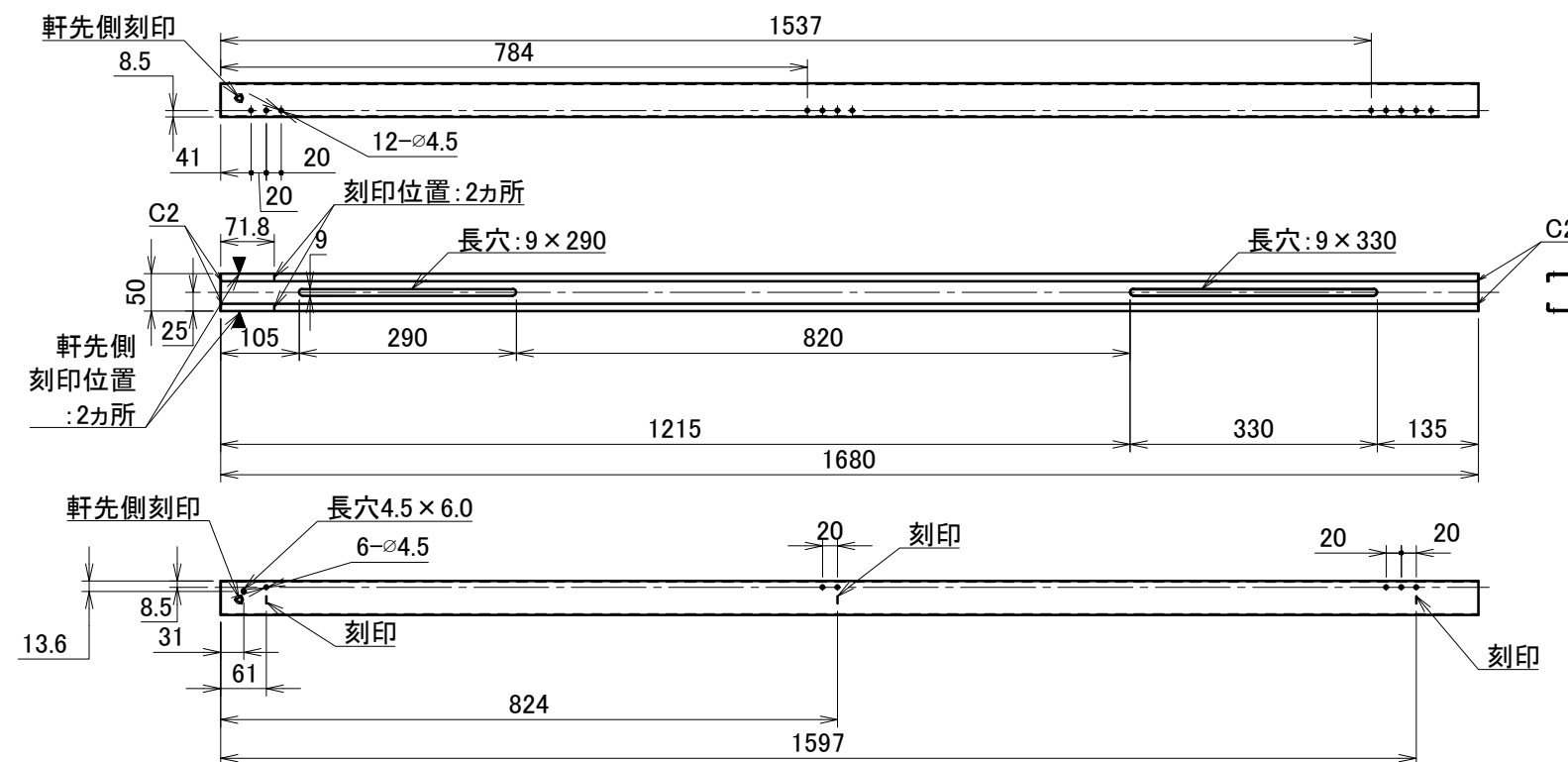
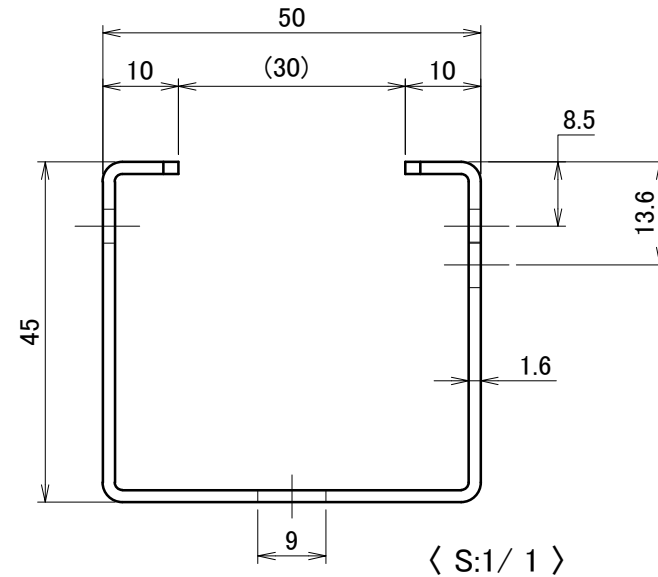

A3

材質	高耐食溶融めつき鋼板 SGMH400 (JIS G 3323)	単位 mm	作図	2024.2.1	図面名	DフレームS2段用 (L1680)	図番	A50707-2	尺度	1/10
仕上	高耐食溶融めつき	製図	検図	承認	品番	A1422				

△	箇所	年月日	訂正記事	署名
0				

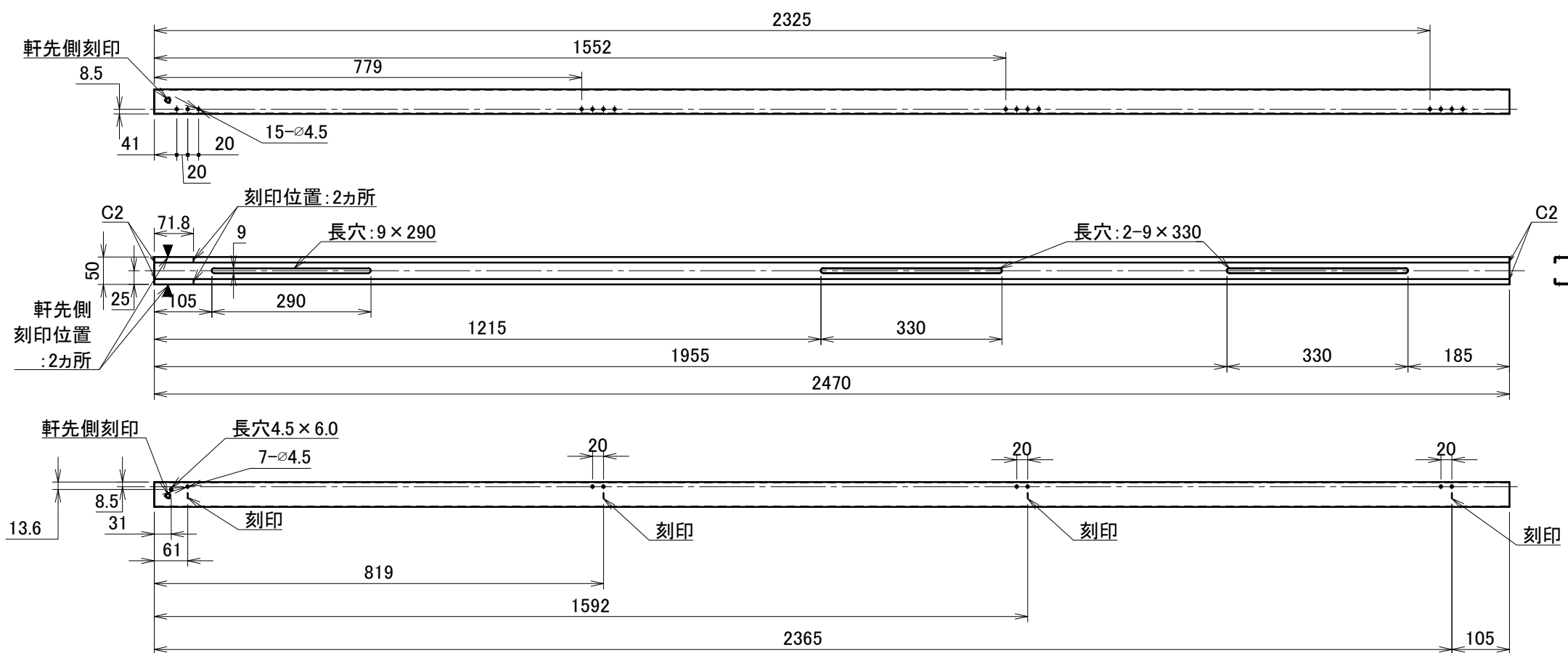
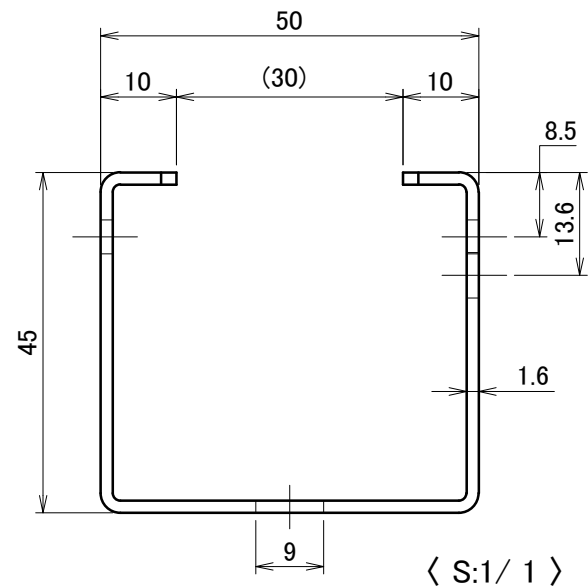

A3

材質	高耐食溶融めっき鋼板 t1.6 SGMH400(JIS G 3323)	単位 mm	作図	2024.11.22	図面名	DフレームS3段用 (L2470)	図番	A50757-0	尺度	1/10
仕上	高耐食溶融めっき	製図	検図	承認	品番	A1436				

△	箇所	年月日	訂正記事	署名
0				

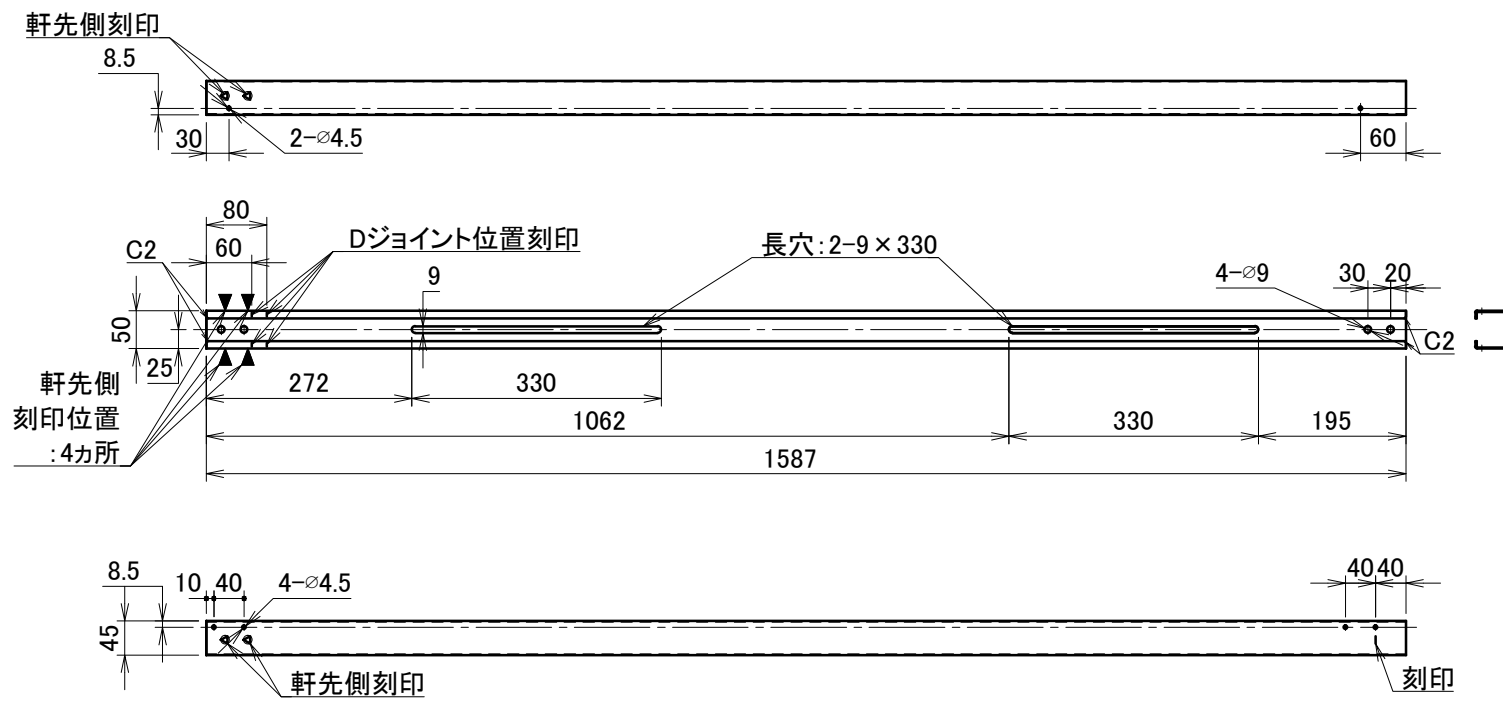
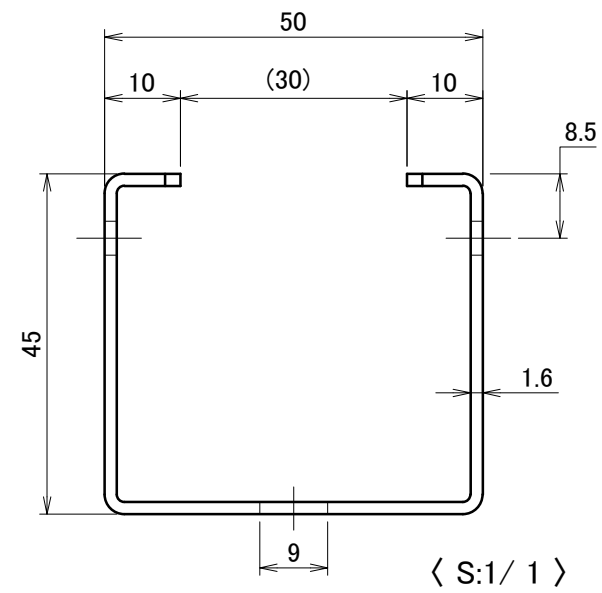

A3

材質	高耐食溶融めっき鋼板 t1.6 SGMH400(JIS G 3323)	単位 mm	作図	2024.11.22	図面名	DフレームS延長2段用J (L1587)	図番	A50758-0	尺度	1/10
仕上	高耐食溶融めっき	製図	検図	承認	品番	A1437				

△	箇所	年月日	訂正記事	署名
1				

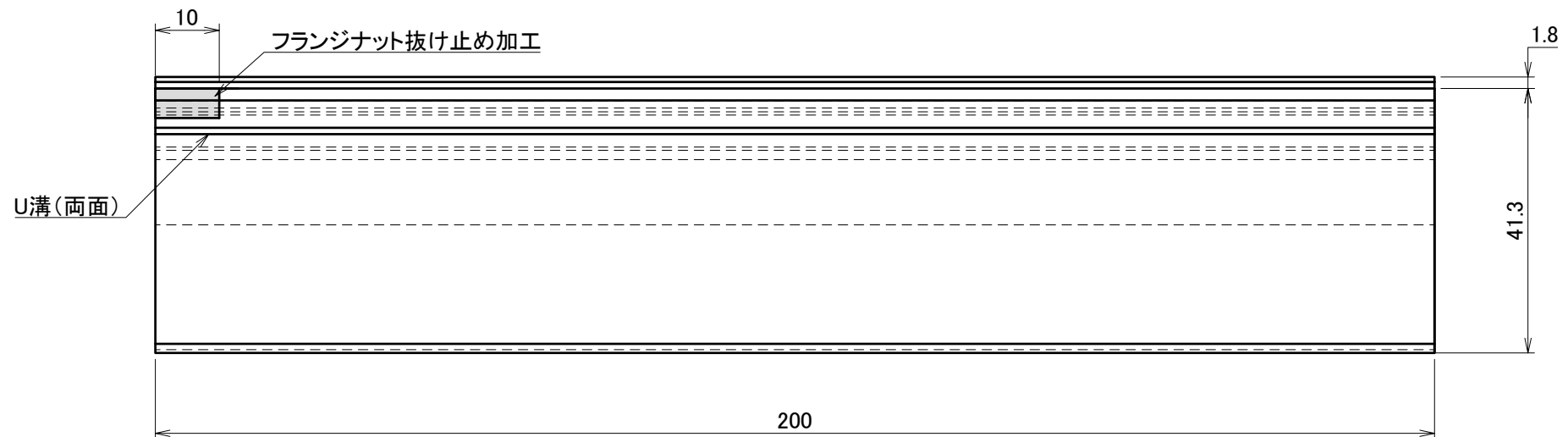
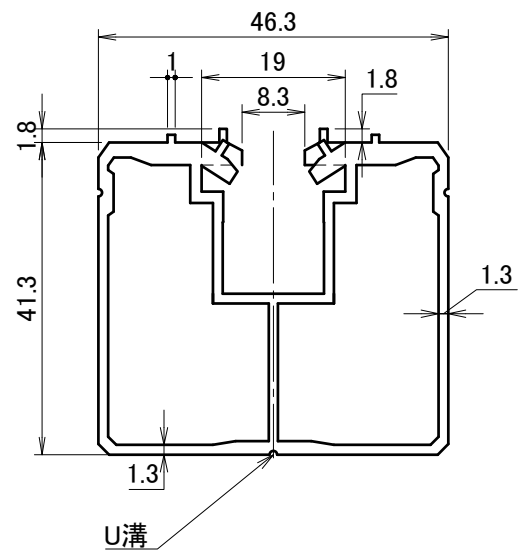
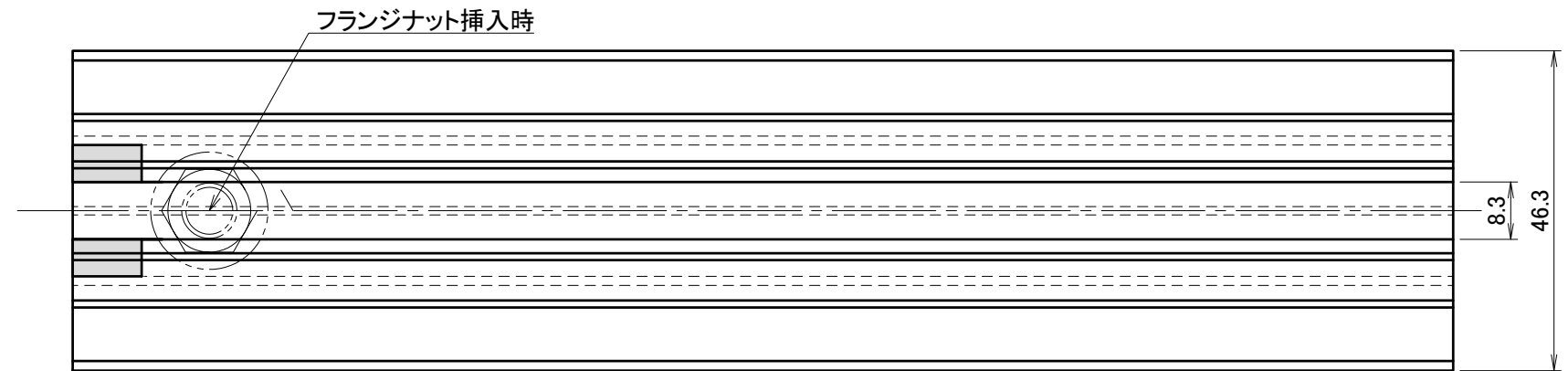

A3

材質	A6063S-T5	単位 mm	作図	2025.03.18	図面名	Dジョイント200	図番	A50756-1	尺度	1/1
仕上	陽極酸化塗装複合皮膜 (シルバーツヤ消し)	製図	検図	承認	品番	D0217	株式会社ダイドーハント			