

[サンプル] PA仕様



DY5 / DK共通

PA押え金具施工手順

太陽電池モジュール用架台 据付工事説明書
〔傾斜屋根用〕

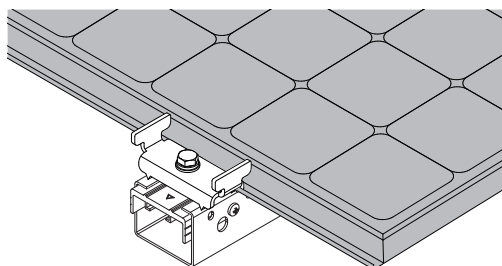

【目次】

- ・部材一覧 P01
- ・施工手順〔太陽電池モジュール取付〕 P02

本書は、PA仕様の太陽電池モジュール取付手順を掲載しております。
縦ショートラック工法の各種架台から縦ショートラック取付までは各工法の据付工事説明書をご参照
ください。〔縦ショートラック工法の架台：横葺掴み金具・DK1金具〕

PA仕様

縦ラック工法の縦ラック取付までの部材は各工法の仕様をご参照ください。

※ PA仕様では、オプションの軒カバー、端面カバー、ネームプレートは取付けられません。

〈PV モジュール固定部材 (モジュール PA タイプ用)〉

[D0181] PV 押え金具_PA  SUS	[E9015] D 組込ボルト M8×35  SUS	[D0103] PV 下部プレート  ZAM 鋼板 + 高耐食コーティング	[D0239] アンダープレート S  アルミ
[E9039] 六角フランジナット M8 (セライト付き)  SUS	[F9217] ドリルねじ φ4×13  SUS/ 高耐食コーティング(黒)		

商品コード	品番/商品名	規格	色	適合モジュール厚	備考
15000285	D0181 / PV 押え金具_PA			PA タイプ用※1	
15000504	E9015 / D 組込ボルト	M8×35		PA タイプ用※1	
15000009	D0103 / PV 下部プレート				中間・棟側用
15000548	D0239 / アンダープレート S				軒先用
15000495	E9039 / 六角フランジナット	M8			
15000435	F9217 / ドリルねじ	φ4×13			

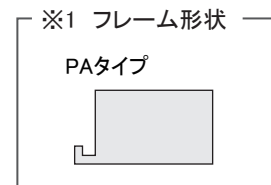

太陽電池モジュール 施工手順

1 PV押え金具の取付位置の確認

PVモジュールを設置したときのPV押え金具の位置を確認してください。

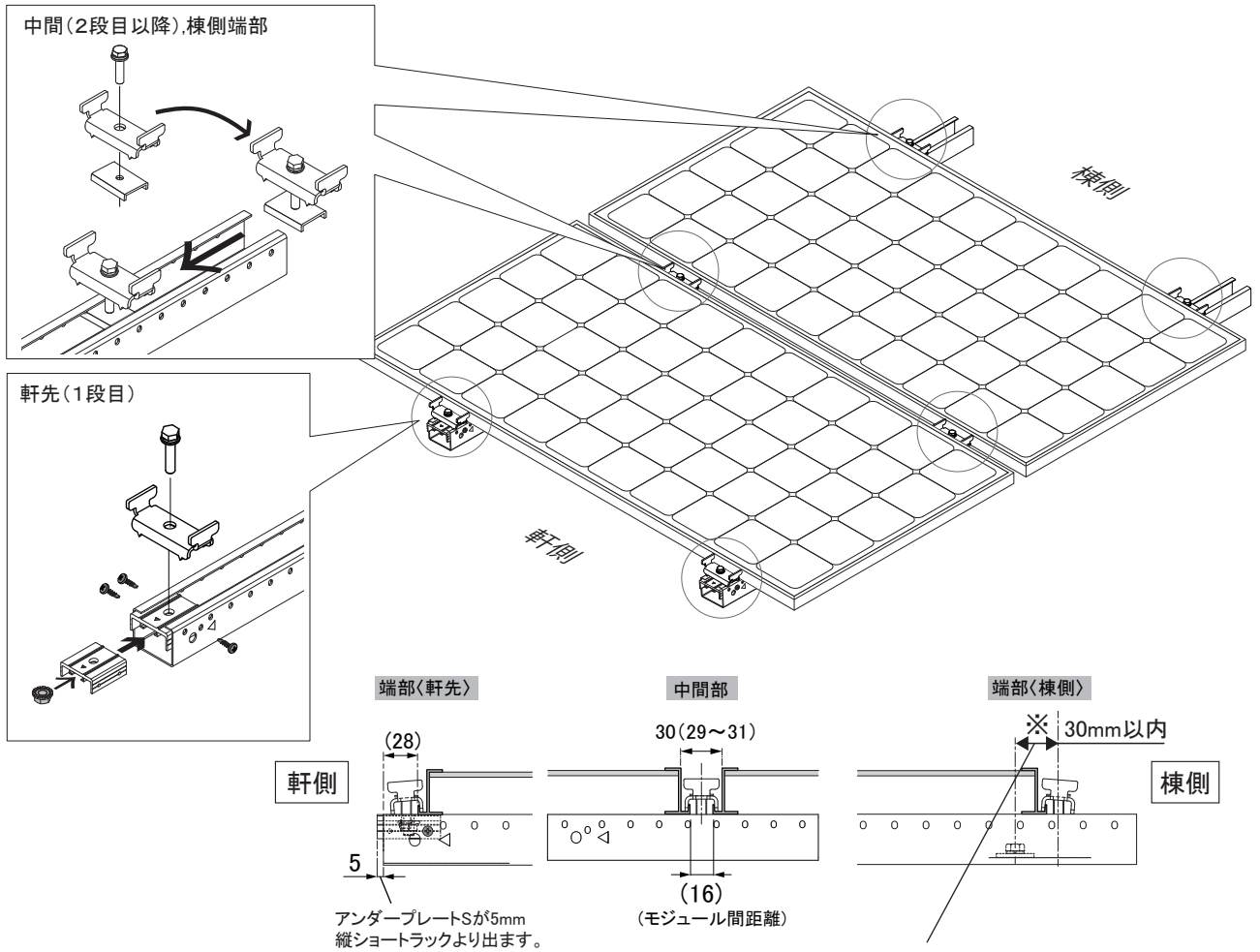

※ 棟側の掴み金具のボルト芯より棟側に PV 押え金具 PA が取付く場合は、PV 押え金具の D 組込ボルト芯との距離を 30mm 以内とする。

2 アンダープレートSの取付 [最軒側のみ]

- ① アンダープレートSを、アンダープレートS天面の△刻印の方向を軒側方向として、縦ショートトラックへ挿入してください。
- ② ①側のアンダープレートSの側面穴と縦ショートトラックのビス穴を合わせてドリルねじ1本で打ちこみ、反対側は縦ショートトラックのビス穴2箇所に合わせてドリルねじ2本をU溝に打ちこんで固定してください。

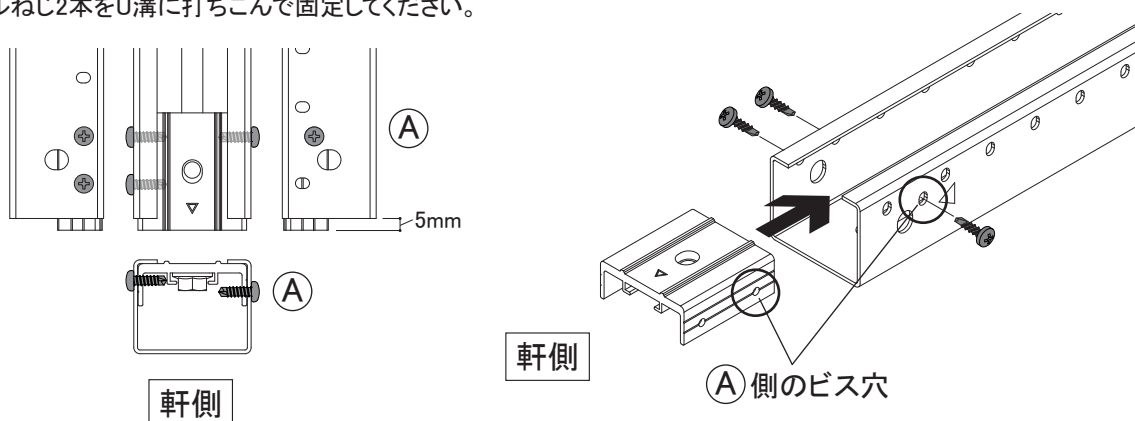

⚠ 注意

アンダープレート S を地上で取付けないでください。
縦ショートトラックを固定金具に取り付ける際、ナットが
締められない場合があります。

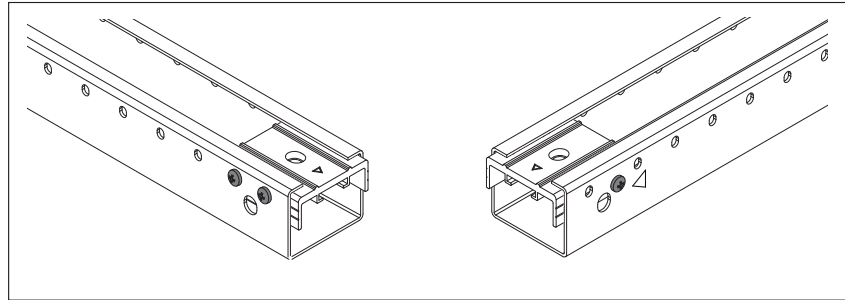

【逆手ドリ配列の場合の端部金具の取付】

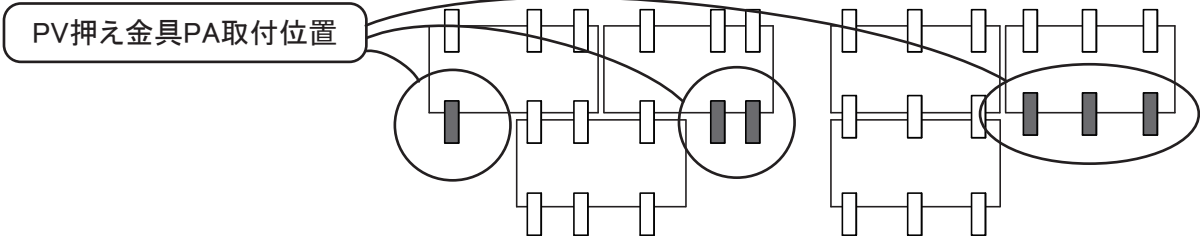

- ① アンダープレートSにフランジナットを挿入し、PV押え金具PAをD組込ボルトで仮組みしてください。
- ② 仮組みしたアンダープレートSを、アンダープレートS天面の<刻印の方向を軒側方向として、縦ショートトラックへ挿入してください。
- ③ 縦ショートトラックの側面穴からアンダープレートのU溝にドリルねじを片側1本、反対側2本の計3本バランスよく打ち込み固定してください。

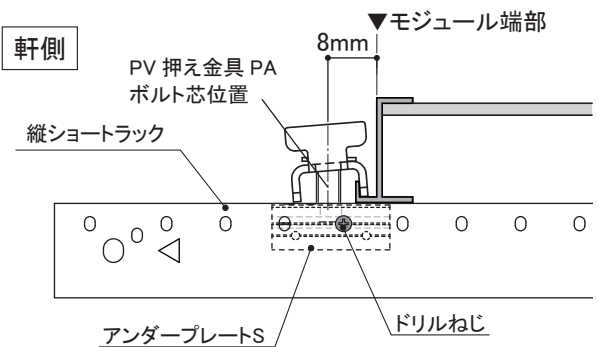
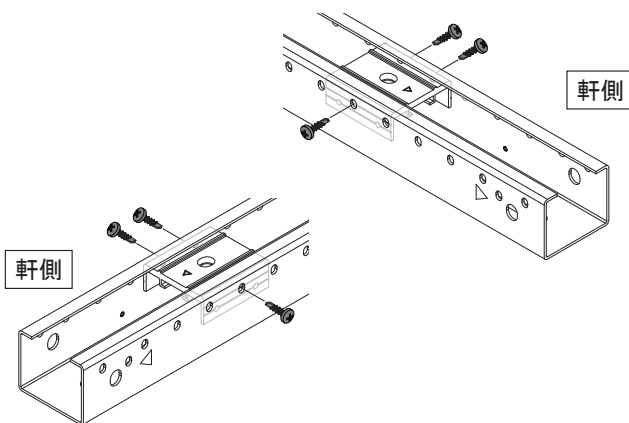
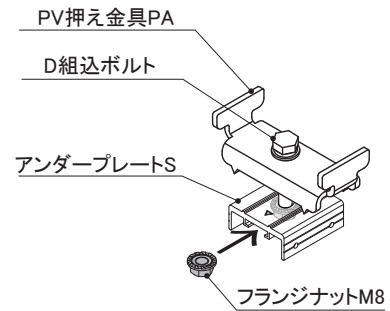

⚠ 注意

ドリルねじを、アンダープレート S の端際に打ち込まないでください。
縦ショートラック側面穴に沿った位置に合わせて、ドリルねじをアンダープレート S に打ち込んでください。

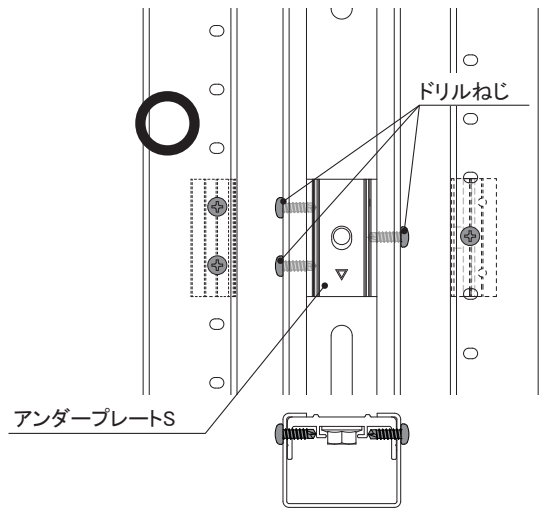
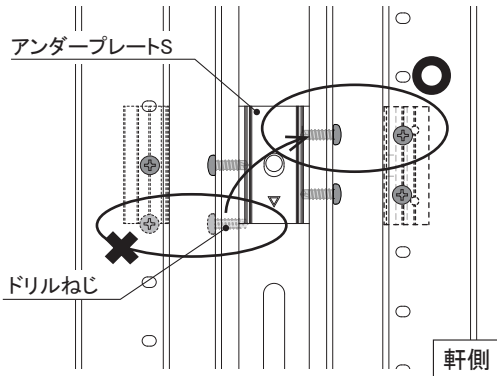

⚠ 注意

軒先と同じ位置にアンダープレートSが取付かない場合、縦ショートラックに干渉して軒カバーは取付けられません。

3 PVモジュールの固定

端部押え金具の取付け [軒側]

- ① アンダープレート S にフランジナットを挿入し、PV 押え金具 PA を D 組込ボルト M8 × 35 で取付けてください。
※SWが潰れない程度
- ② PV 押え金具 PA に PV モジュールを設置し、D 組込ボルトを仮締めしてから本締めしてください。

POINT

- ・モジュールが軒先と水平であることを確認してください。
- ・締め付けトルクは、10～12.5N・m

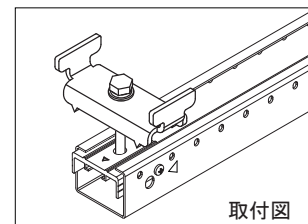
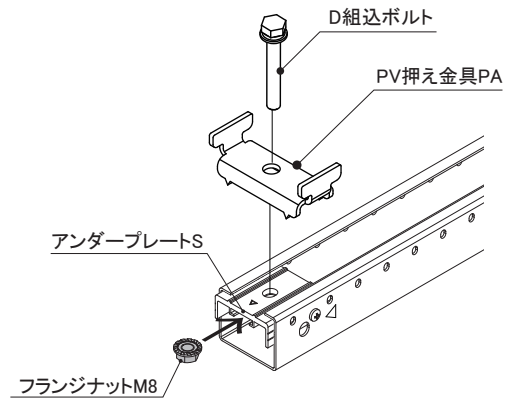

中間押え金具の取付け [モジュール間]

- ① PV 押え金具 PA に D 組込ボルトを挿入し、縦ショートトラックに PV 下部プレートを使用して取付けてください。

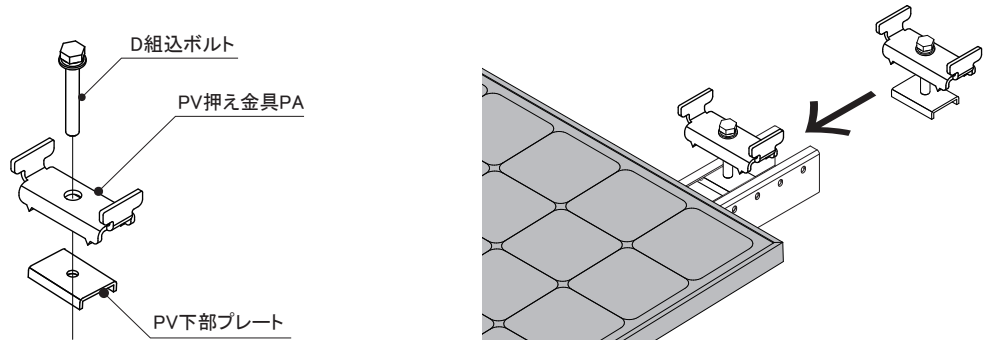

- ② PV 下部プレートをスライドさせながら PV モジュールに寄せ、PV 押え金 PA を PV モジュールの上からかぶせるように取り付けてください。

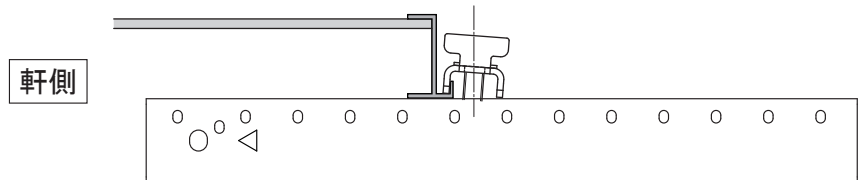

- ③ 棟側にモジュールを設置し、PV 押え金具 PA を固定します。

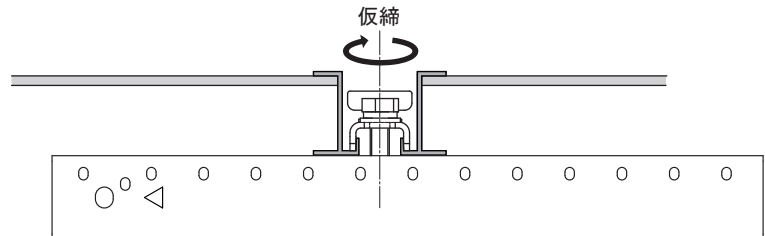

端部押え金具の取付け [棟側]

- ① PV 押え金具 PA に D 組込ボルト M8×35 を挿入し、縦ショートトラックに PV 下部プレート を使用して取付けてください。

※ PV モジュールは、縦ショートトラックの **40mm 以上** (位置ライン) の範囲内に載るように設置してください。

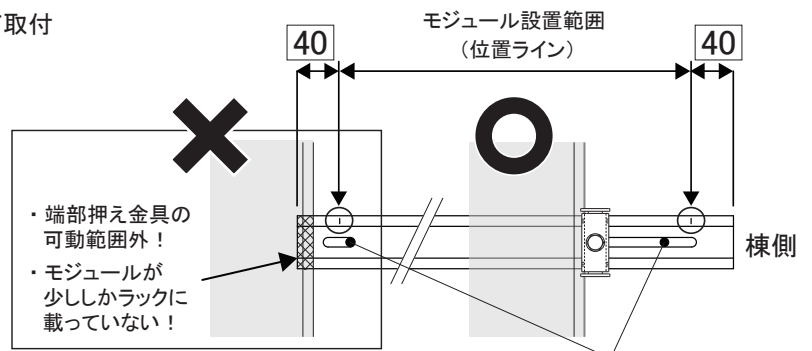

固定金具ボルトの位置に注意してください!

[太陽電池モジュール施工手順 **1** 参照]

- ② PV モジュールに PV 押え金具 PA を取付け、仮固定してください。

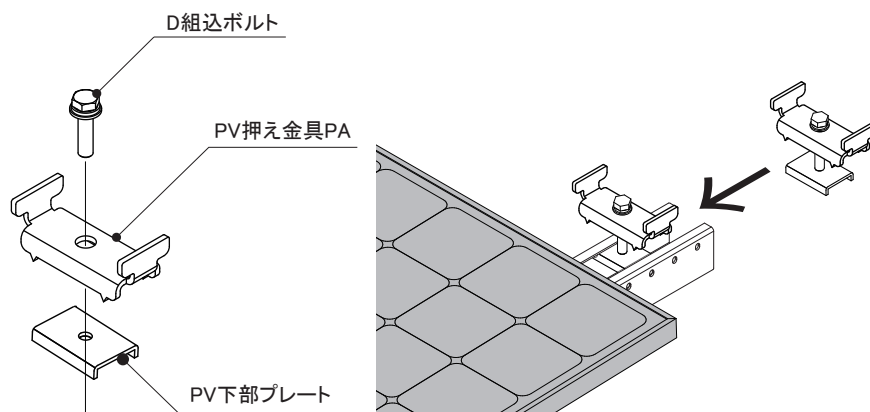

- ③ D 組込ボルトを本締めしてください。

POINT
締付トルクは、 $10 \sim 12.5 \text{N} \cdot \text{m}$

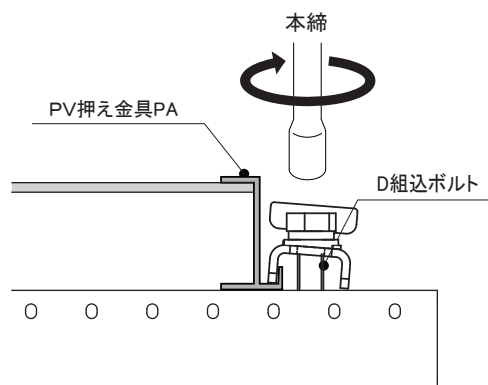

◆設置完了

重要

設置完了後、全てのボルトに緩みがないかを必ず確認してください。