

化粧スレート

アスファルトシングル

立平葺・瓦棒

横葺

- ベース金具が新しくなって登場。
- 様々な屋根材に対応でき、施工の幅が広がりました。

イーゼースラット  
**ES** 工法  
◀ 8・9ページ

## ベース金具Ⅱ

化粧スレート



立平葺・瓦棒

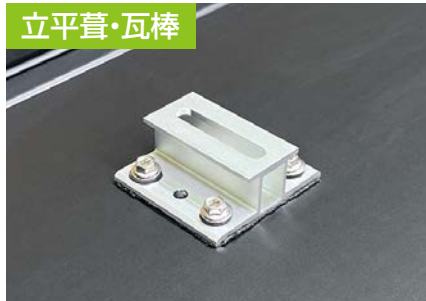

アスファルトシングル



横葺

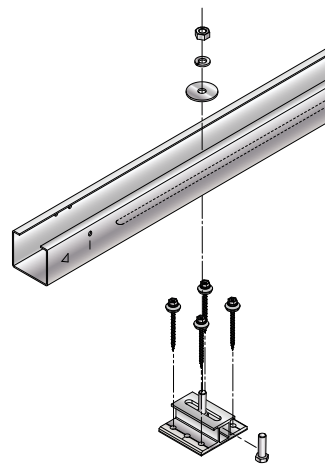

主な材質 アルミ

### ■ 適合屋根形状

#### ● スレート屋根

屋根勾配 2.5~10寸

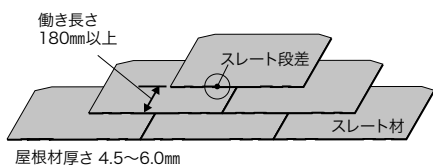

#### ● 金属立平葺・瓦棒葺屋根

屋根勾配 0.5~10寸

※ハゼ高さ45mmを超える場合、D軒カバースは取付けられません。

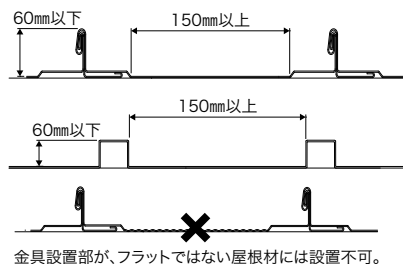

#### ● アスファルトシングル屋根

屋根勾配 1.5~10寸

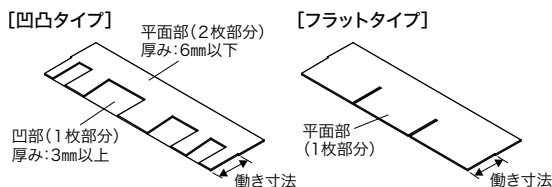

#### ● 金属横葺屋根

屋根勾配 2.5~10寸

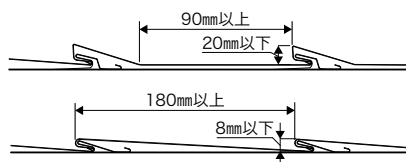

### ■ 寸法(mm)

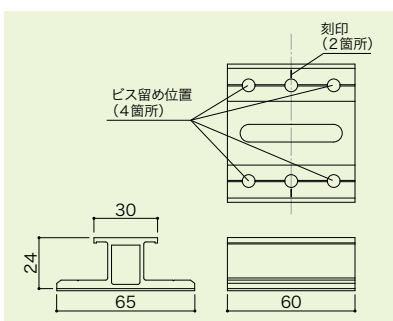

#### 〈共通条件〉

- ・金具設置部は、フラットであること。
- ・金具設置時に屋根材が変形しないこと。
- ・金具設置部にバックアップ材(断熱材)がある場合は設置不可。

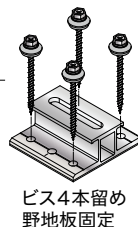

ビス4本留め  
野地板固定

施工動画



施工マニュアル



セット品番はコチラ P.41

PVサポート

カバー工法用  
イーゼービス

工法紹介

イーゼーラック工法/  
イーゼースラット工法/  
イーゼーホルド工法

化粧スレート・  
シングル・  
立平葺・瓦棒・横葺  
住宅用架台  
化粧スレート  
瓦  
横葺/石付  
瓦棒  
立平葺[DR0]

住宅用架台

立平葺

産業用架台  
ハゼ式折板  
重ね式折板  
嵌合折板  
大波スレート  
その他金属屋根

パワソコ架台

太陽光パワー  
コンディショナ用  
自立スタンド

副資材

鳥害対策  
落雪対策  
防草シート  
結束/コーキング/  
防錆タッチアップ材  
ポンド/その他

技術資料

セット品番リスト