

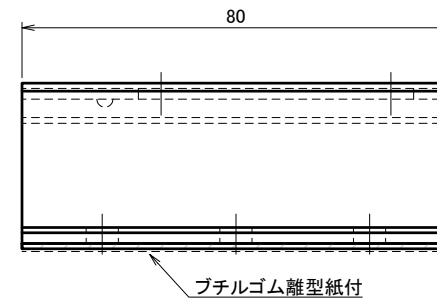

〔 製品図 〕 DR0 (ディーアールゼロ)

金属屋根〔立平葺〕		名称・仕様	ページ
DR0	DR01/02	ショートトラックIV_L=80	1
		PV専用ビス45(パッキン付)	2
		SRカバー	3
	DR01	不陸プレートIV	4
押え金具部材		(30mm用) ES金具30	5
		(35mm用) ES金具35	6
		アース台座	7
		六角フランジナット_M8	8
		D組込ボルト (シルバー) _M8×35	9

△	箇所	年月日	訂正記事	署名
0				

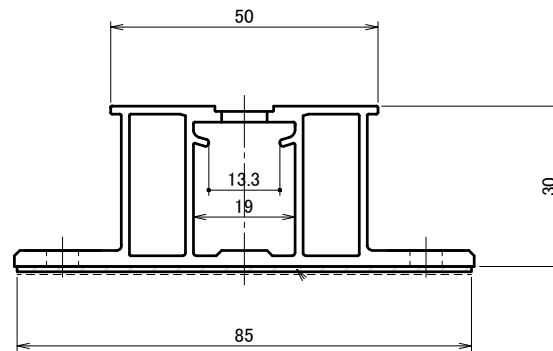
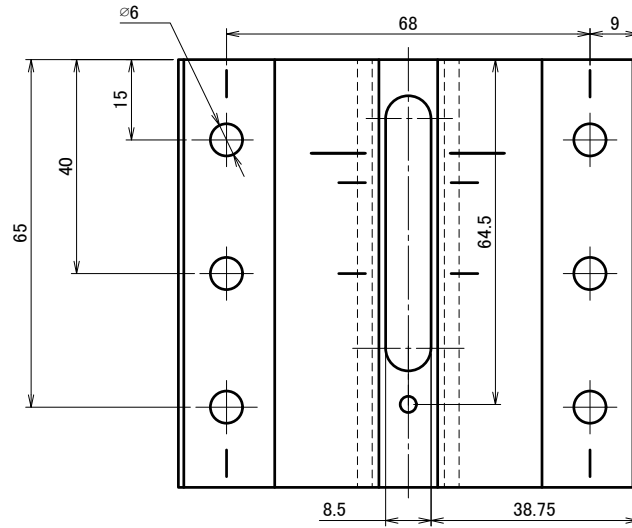

A3

番号	名称	個数	材質・備考	材質	単位 mm	作図	2023.7.27	図面名	図番	尺度	
①	ブチルゴム	1	ブチルゴム	仕上 陽極酸化塗装複合被膜 (シルバー ツヤ消し)	製図	検図	承認	ショートラックIV L80	A50710-0	1/1	
								品番	C0253		

△	箇所	年月日	訂正記事	署名
0				

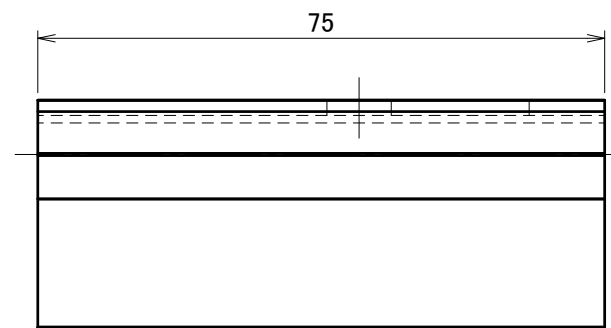
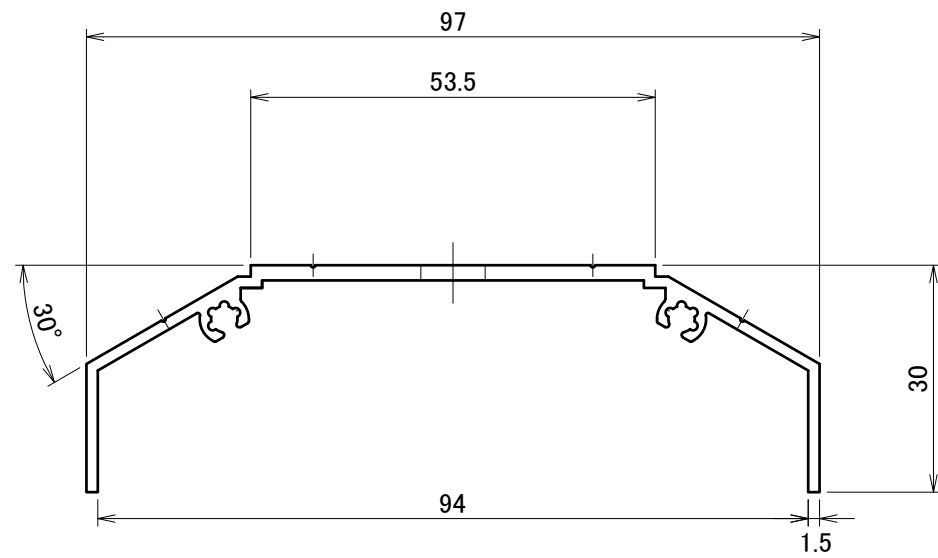
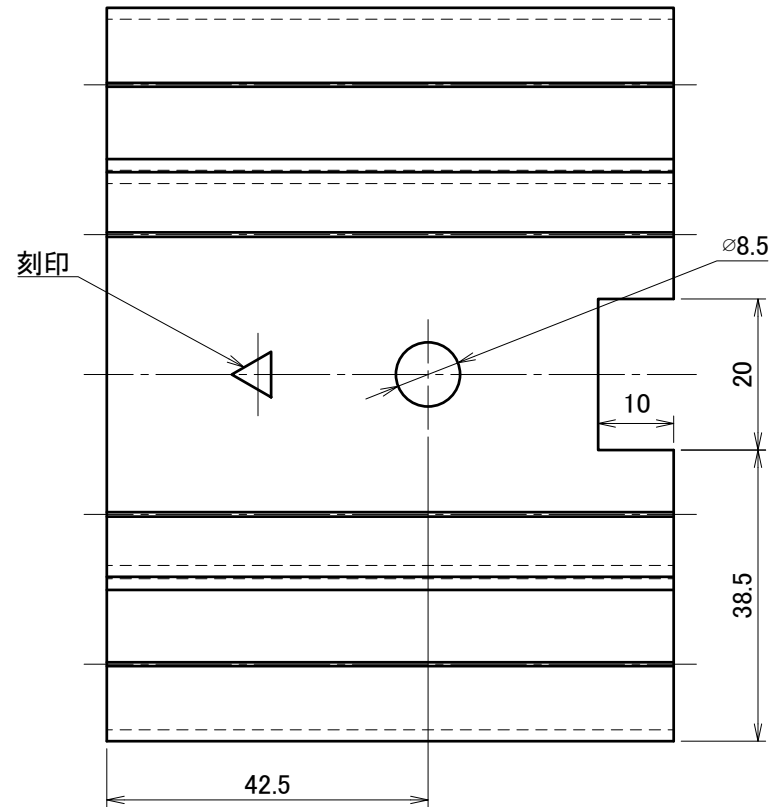

A3

材質	A6063S-T5	単位 mm	作図		2023.7.27	図面名	SRカバー	図番	A50711-0	尺度	1/1
	仕上	陽極酸化塗装複合被膜 (ブラックツヤ消し)	製図	検図		承認		品番	D0255		

△	箇所	年月日	訂正記事	署名
0				

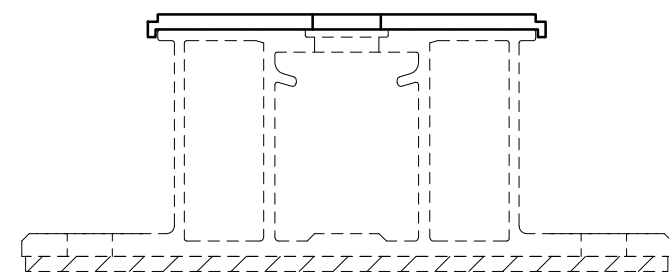
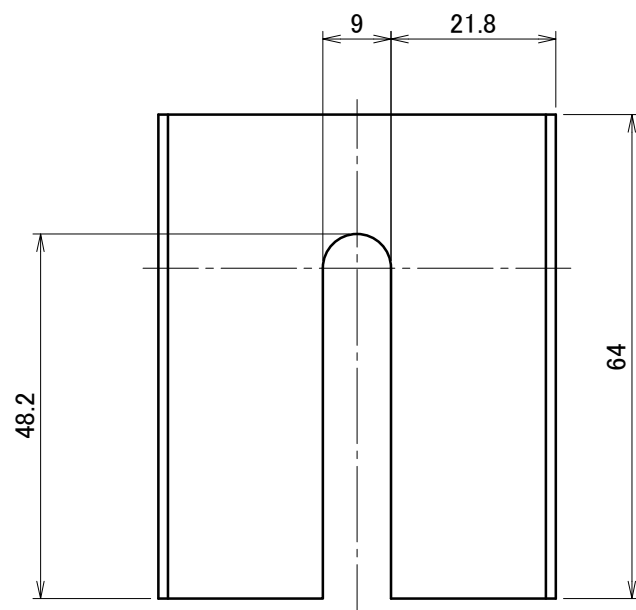

勘合図(S:1/1)

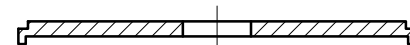
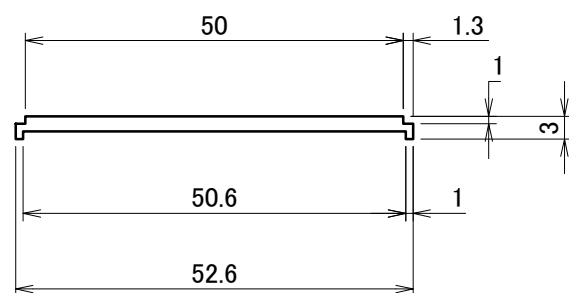

A3

材質	A6063S-T5 (JIS H 4100)	単位 mm	作図 2020.12.21		図面名	不陸プレートIV	図番	A50467-0	尺度
	製図	検図	承認	品番	D0228		1/1		
仕上	陽極酸化塗装複合皮膜 JIS H 8602 (シルバー ツヤ消し)								

△	箇所	年月日	訂正記事	署名
0				

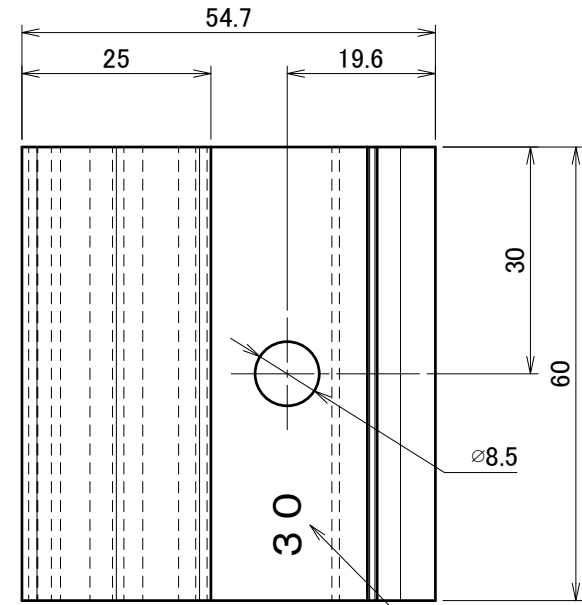

刻印:1箇所

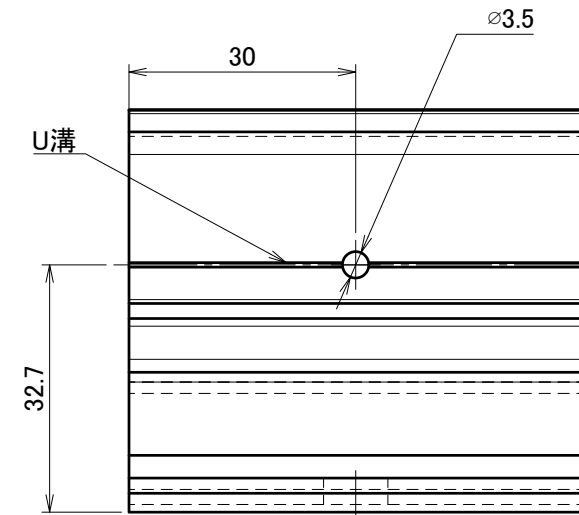
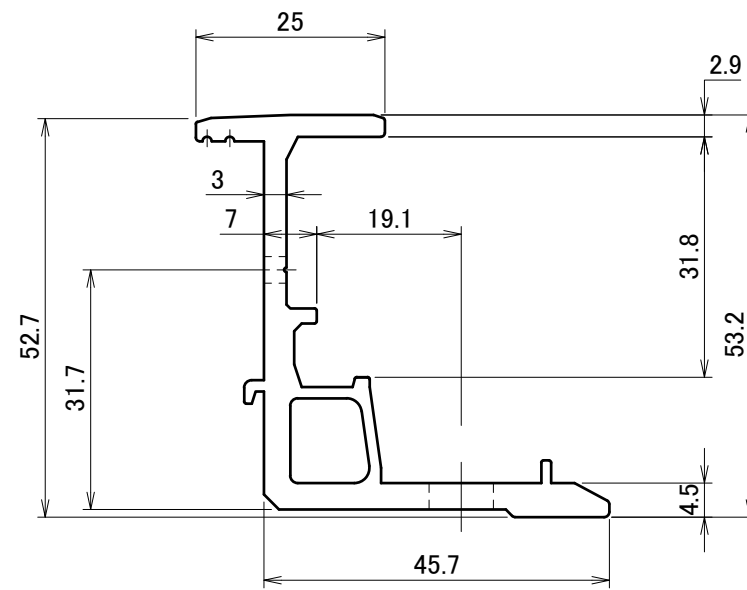

A3

材質	A6063S-T5	単位 mm	作図		2022.11.04	図面名	スラット(ES)金具H30	図番	A50520-0	尺度	1/1
	仕上	陽極酸化塗装複合皮膜 (ブラック ツヤ消し)	製図	検図		承認		品番	D0244		

△	箇所	年月日	訂正記事	署名
3				

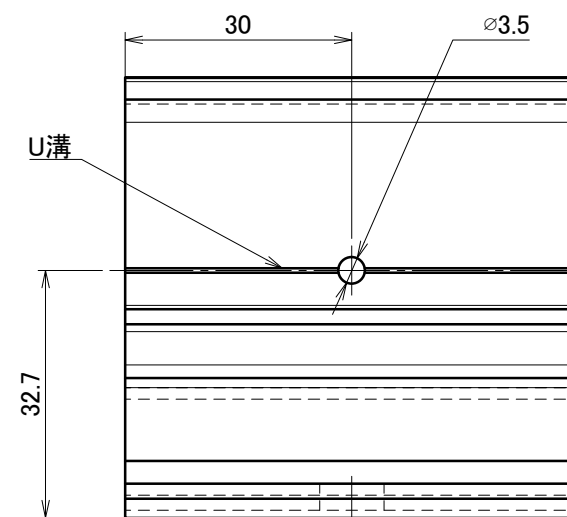
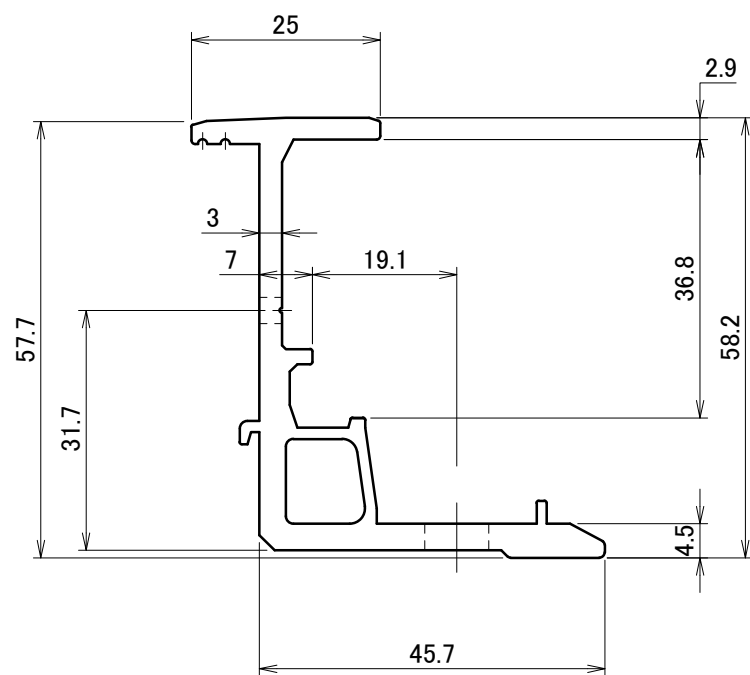
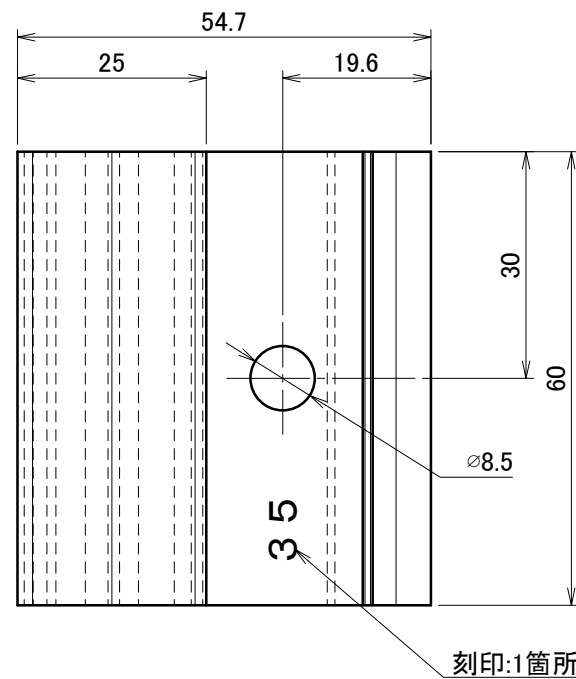

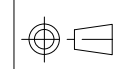
材質	A6063S-T5	単位 mm	作図	2021.3.19	図面名	スラット(ES)金具H35	図番	A50501-3	尺度	1/1
仕上	陽極酸化塗装複合皮膜 (ブラック ツヤ消し)	製図	検図	承認	品番	D0230				

△	箇所	年月日	訂正記事	署名
2				

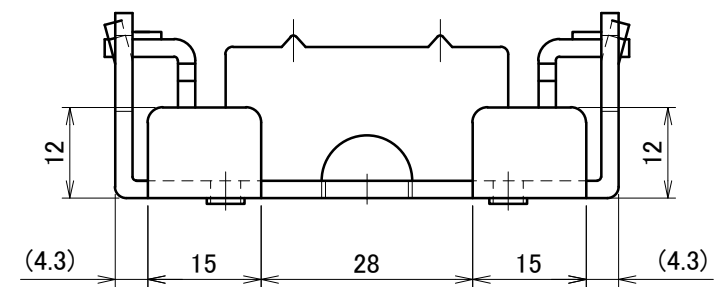
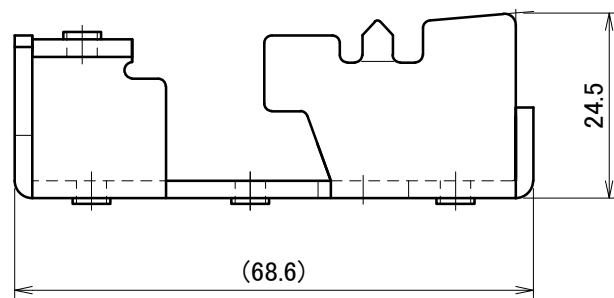
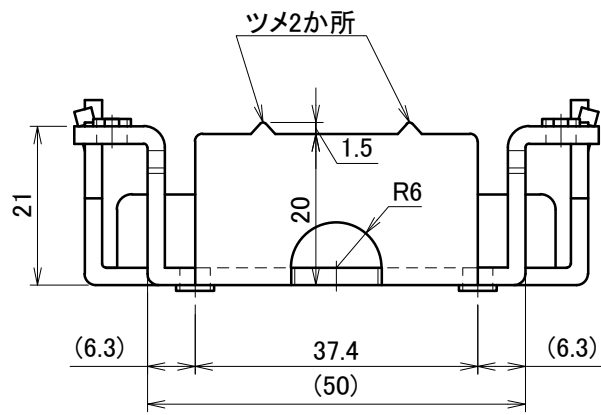
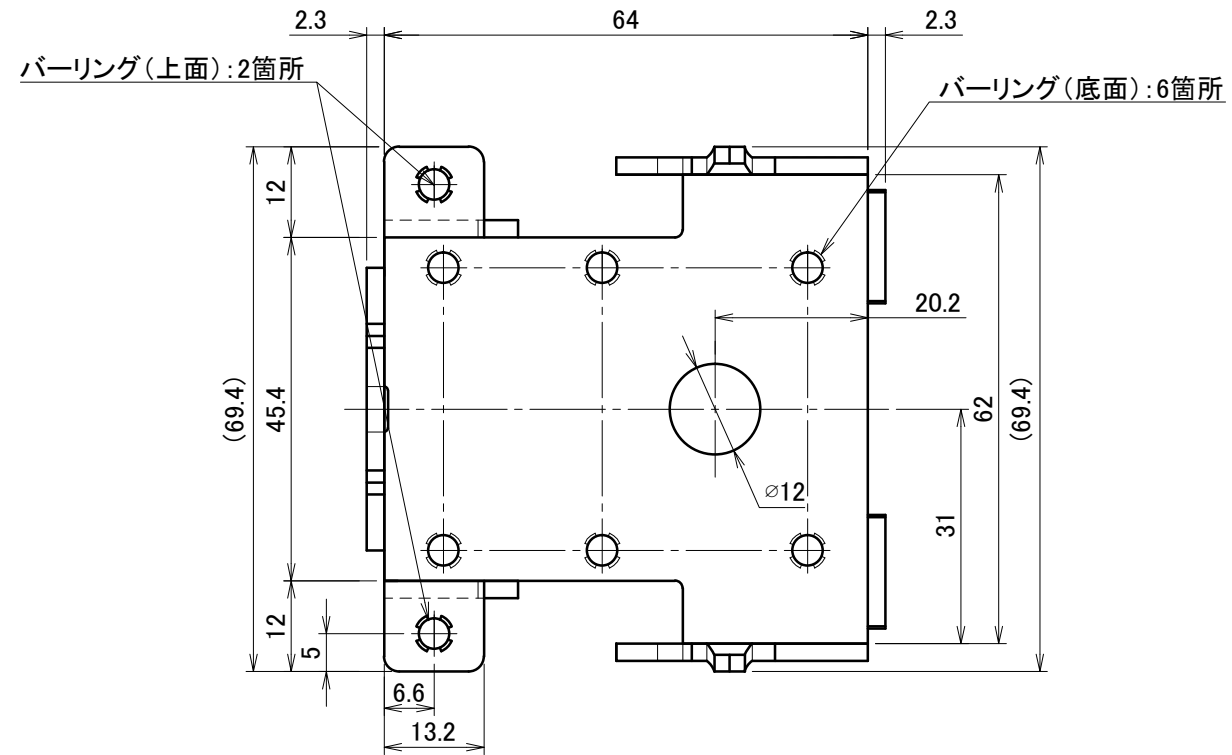

材質	高耐食溶融めっき鋼板		単位 mm	作図	2020.09.15	図面名	アース台座	図番	A50433-2	尺度	1/1
	製図	検図		承認		品番	DB0214				
仕上	高耐食溶融めっき										



△	箇所	年月日	訂正記事	署名
2				

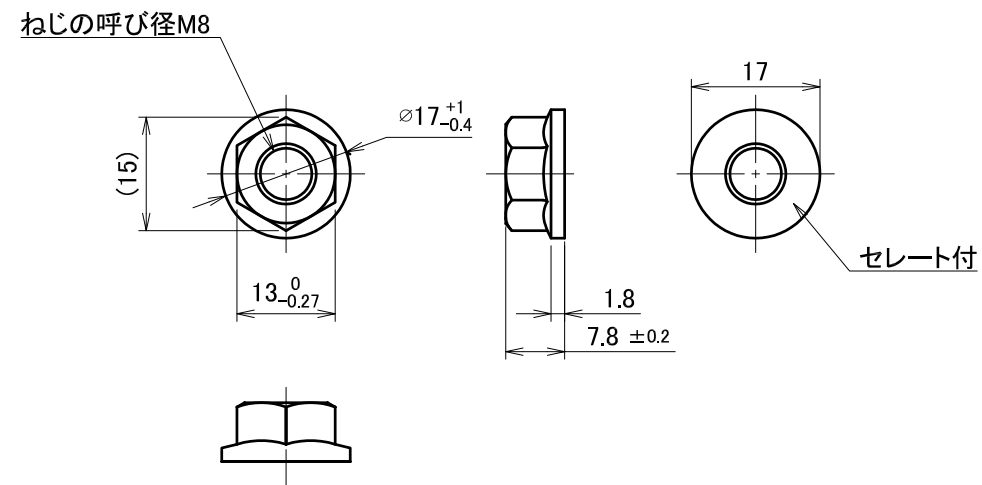

A3

材質	SUS304 又は SUSXM7 (JIS G 4303)	単位 mm	作図 2019.4.26			図面名 六角フランジナット_M8 (セレート付)	図番 A50411-2	尺度 1/1
	仕上	パシペート処理	製図	検図	承認			
						品番 DB9039	DAIDOHANT.CO.,LTD.	

△	箇所	年月日	訂正記事	署名
3				

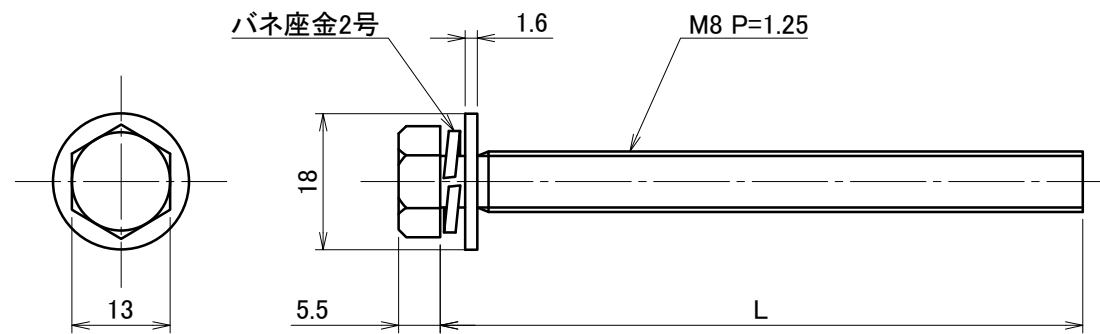

	L寸法	品番
M8 × 20	20	E9012-SV
M8 × 25	25	E9051-SV
M8 × 30	30	E9046-SV
M8 × 35	35	E9015-SV
M8 × 60	60	E9014-SV
M8 × 70	70	E9013-SV
M8 × 75	75	E9006-SV
M8 × 80	80	E9005-SV
M8 × 85	85	E9004-SV

材質	SUS304 又は SUSXM7 (JIS G 4303)	単位 mm	作図 2021.10.06			図面名 D組込ボルトM8(全ネジ)	図番 A50065-3	尺度 1/1
	仕上		製図	検図	承認			
パシペート処理					株式会社ダイドーハント			